

Министерство образования и науки Российской Федерации

Владивостокский государственный университет  
экономики и сервиса

---

**А.А. ТИМОФЕЕВА**

# **ИСТОРИЯ ОТЕЧЕСТВЕННОГО ГОСУДАРСТВА И ПРАВА**

Учебно-практическое пособие

Владивосток  
Издательство ВГУЭС  
2013

УДК 340(09)

ББК 67

Т41

**Тимофеева А.А.**

Т41 ИСТОРИЯ ОТЕЧЕСТВЕННОГО ГОСУДАРСТВА  
И ПРАВА [Текст] : учебно-практическое пособие. –  
Владивосток: Изд-во ВГУЭС, 2013. – 148 с.

Пособие соответствует требованиям ФГОС-3 к учебной дисциплине «История отечественного государства и права». Содержит тематику семинарских занятий, примерные темы письменных работ (рефератов, эссе), практические задания, тесты, контрольные вопросы по данному курсу, словарь основных понятий, список литературы.

Предназначено студентам специальности 030900.62 «Юриспруденция» всех форм обучения.

ББК 67

Печатается по решению РИСО ВГУЭС

© Издательство Владивостокского  
государственного университета  
экономики и сервиса, 2013

## ВВЕДЕНИЕ

История отечественного государства и права является одной из важнейших учебных дисциплин, закладывающих фундамент юридической и профессиональной подготовки юристов.

В результате ее изучения на первом курсе студентам необходимо четко представлять закономерности возникновения и развития государства и права в Древней Руси и Российском государстве, основные этапы развития российской государственности, содержание основополагающих правовых актов в истории Российского государства, развитие государственных учреждений и правовых институтов.

Уяснение логики и закономерностей исторического развития российской государственности имеет не только познавательное, но и современное значение с точки зрения понимания основ и перспектив развития нашего общества. Еще в 1898 г. В.О. Ключевский, подчеркивая значение истории, писал: «Предмет истории... как наследство, как вечный закон. Изучая предков, узнаем самих себя»<sup>1</sup>. История государства и права России показывает не отдельные исторические события, а преимущественно характерные черты политической и государственной организации, правовой системы общества, что отличает ее от общей, социально-экономической и культурной истории. Существуют разнообразные, нередко противоречивые взгляды на историю России, но любой исторический процесс всегда многогранен, и нельзя подходить к оценке исторических форм и явлений с одномерных позиций. Политический и идеологический плюрализм открывает хорошие возможности для углубления наших знаний о своей истории, понимания самих себя в прошлом и настоящем и определения дальнейших перспектив.

---

<sup>1</sup> Ключевский В.О. Соч. Т. 9. – М., 1990. – С. 417.

# I. ОРГАНИЗАЦИОННО-МЕТОДИЧЕСКИЕ УКАЗАНИЯ ПО ИЗУЧЕНИЮ ДИСЦИПЛИНЫ

Практикум по истории отечественного государства и права разработан в соответствии:

- с образовательной программой направления 030900.62 «Юриспруденция» подготовки бакалавра и
- рабочим учебным планом университета по направлению 030900.62 «Юриспруденция» подготовки бакалавра.

Данный практикум определяет требования к знаниям и умениям студента, содержание и виды учебных занятий, самостоятельной работы, а также типы и формы контроля (отчетности).

## 1.1. Особенности изучения дисциплины

Предмет истории отечественного государства и права требует систематичности, четкого усвоения фактического материала, так как все темы находятся в причинно-следственной диалектической связи и являются базой для дальнейшего процесса познания.

Важнейшей формой ознакомления студентов с историко-правовой наукой являются, безусловно, лекционные занятия, для которых характерны последовательность и целостность изложения материала и мировоззренческая направленность лекций.

Учебный план студентов-юристов предусматривает большее количество часов на практические занятия (семинары), что предполагает хорошо организованную и добросовестную индивидуальную работу студентов.

Особую значимость самостоятельная работа обучающихся приобретает в условиях модульно-рейтинговой системы организации учебного процесса.

Главная методологическая посылка курса – историческая преемственность в процессе развития государства и права. В связи с этим основное внимание уделяется аналитической работе с источниками, их сравнительному анализу. Определяя причинно-следственные изменения этапов развития общества, государства и отдельных государственно-правовых институтов, студенты должны:

- правильно анализировать важнейшие процессы государственно-правовой жизни России, используя полученные знания не только для оценки прошлого, но и для лучшего понимания современности – социально-политических событий, российского законодательства;
- ориентироваться в историко-правовых проблемах, оценивать научные взгляды, аргументацию сторон, использовать современные методы познания в занятиях наукой.

Активно работая на практических (семинарских) занятиях, студент должен:

- пользоваться историко-правовыми знаниями при анализе и оценке современных событий и тенденций, выявляя их исторические истоки;

- выделять ключевые положения курса, не упуская его систематичность и многообразие, особенности государственно-правового развития России;

- уметь самостоятельно извлекать знания из историко-правовых источников, находя нужную информацию в разнообразном потоке научно-публицистической литературы;

- составлять тезисы выступлений, докладов, рефератов; уметь участвовать в дискуссии, логично и доказательно излагать свои мысли.

Освоение данной дисциплины предполагает обязательное посещение лекций для студентов дневного отделения, активную самостоятельную работу обучающихся по подготовке к семинарским (практическим) занятиям, выполнение индивидуальных домашних заданий.

Для студентов дневного обучения существует текущий контроль, который заключается в проверке знаний определенного объема. Формы – устный опрос, дискуссии, написание терминологических «диктантов», решение и составление правовых задач, выполнение заданий, которые приведены в Практикуме по данному курсу, составление схем и таблиц. Итоговый контроль – тестирование. Выполнение всех видов заданий делает самостоятельную работу студентов регулярной, а оценку ее результатов – объективной.

Студенты-заочники первого курса должны выполнить контрольную работу, написание которой предполагает углубленное изучение некоторых вопросов программы, выработку навыков самостоятельной работы, знание законодательства разных периодов, умение работать с литературой. Работа состоит из двух частей:

- написание эссе;

- практическая часть – решение задач и выполнение заданий. Требования к данному виду работы подробно изложены в методических указаниях для студентов-заочников.

Изучение курса завершается сдачей экзамена. Обучающиеся в системе дистанционного образования ВГУЭС в основном работают самостоятельно, в удобном для себя режиме. Им для получения экзамена по курсу «История отечественного государства и права» необходимо пройти итоговое тестирование

## **1.2. Цели и задачи изучения дисциплины**

Цели:

- проследить эволюцию структур институтов и механизмов государственной власти в России, логику формирования и совершенствования

ния правовых институтов на территории нашей страны, преемственность в развитии правовых идей;

– формировать знания, умения, владение, достаточные для последующего усвоения отраслевых дисциплин;

– развивать у студентов умение использовать в практической профессиональной деятельности историко-правовые знания.

Задачи освоения дисциплины включают:

– изучение закономерностей становления и развития российского государства и права на различных исторических этапах;

– понимание логики формирования и развития политических учреждений и институтов на территории нашей страны, преемственности, заимствования и специфики, имевших место в истории отечественного государства и права;

– приобретение студентами знания фактического материала, умения анализировать документы, памятники права и самостоятельно делать выводы;

– формирование исторического сознания студентов, правильного ценностного отношения к прошлому Родины.

### 1.3. Место дисциплины в структуре ООП

Учебная дисциплина «История отечественного государства и права» относится к профессиональному циклу дисциплин Федерального государственного образовательного стандарта высшего профессионального образования по направлению подготовки 03090062 «Юриспруденция» (бакалавриат) и входит в базовую (обязательную часть) этого цикла.

Направление подготовки (профиль)	Цикл/компонент Б.З.	Модуль	Трудоемкость (З.Е.)	Формы контроля
030900.62	профессиональный	–	5 з.е	экзамен

### 1.4. Компетенции обучающегося, формируемые в результате освоения дисциплины

#### Общекультурные:

– осознание социальной значимости своей будущей профессии, обладание достаточным уровнем профессионального правосознания (ОК-1);

---

\* Компетенция рассматривается как совокупность знаний, умений, ценностно-смысловых ориентаций и определяется как способность решать проблемы, самостоятельно находить ответы на поставленные вопросы.

- способность добросовестно исполнять свои профессиональные обязанности, соблюдать принципы этики юриста (ОК-2);
- владение культурой мышления, способность к обобщению, анализу, восприятию информации, постановке цели и выбору путей ее достижения (ОК-3);
- способность логически верно, аргументированно и ясно строить устную и письменную речь (ОК-4);
- стремление к саморазвитию, повышению своей квалификации и мастерства (ОК-7);
- способность использовать основные положения и методы социальных, гуманитарных и экономических наук при решении социальных и профессиональных задач (ОК-8);
- способность анализировать социально значимые проблемы и процессы (ОК-9);
- владение основными методами, способами и средствами получения, хранения, переработки информации (ОК-11).

#### **Профессиональные:**

- способность участвовать в разработке нормативно-правовых актов в соответствии с профилем своей профессиональной деятельности (ПК-1);
- способность осуществлять профессиональную деятельность на основе развитого правосознания, правового мышления и правовой культуры (ПК-2);
- способность юридически правильно квалифицировать факты и обстоятельства (ПК-6);
- способность толковать различные правовые факты (ПК-15).

В процессе обучения студент приобретает

#### **Знания:**

- исторических типов и форм государства и права, их сущность и функции (ОК-1);
- основных этических понятий и категорий, содержания и особенностей профессиональной этики в юридической деятельности, возможных путей (способов) разрешения нравственных конфликтных ситуаций в профессиональной деятельности юриста (ОК-2);
- способов и приемов сбора нормативной и фактической информации (ОК-3);
- основ современного русского языка и культуры речи, характерных свойств русского языка как средства общения и передачи информации (ОК-4);
- основ работы с нормативными текстами (ОК-);
- основных исторических этапов, закономерностей и особенностей становления и развития государства и права России (ОК-9);

- методов и средств поиска, систематизации и обработки правовой информации (ОК-11);
- основных закономерностей возникновения, функционирования и развития государства и права (ПК-1);
- основных положений отраслевых юридических и специальных наук, сущности и содержания основных понятий, категорий, институтов (ПК-5, ПК-6);
- способов толкования правовых актов (ПК-15).

**Умения:**

- применять нравственные нормы и правила поведения в конкретных жизненных ситуациях (ОК-1);
- оценивать факты и явления профессиональной деятельности с этической точки зрения (ОК-2);
- самостоятельно анализировать социально-политическую и научную литературу (ОК-3, ОК-7);
- обобщать, анализировать, воспринимать информацию (ОК-4);
- анализировать исторические факты и возникающие в связи с ними правовые отношения (ОК-9);
- применять современные информационные технологии для поиска и обработки правовой информации (ОК-11);
- осуществлять правовую экспертизу нормативных правовых актов (ПК-1);
- анализировать, толковать и правильно применять правовые нормы (ПК-5, ПК-15);
- оперировать юридическими понятиями и категориями (ПК-6).

**Владение:**

- способностью использовать исторический опыт, национальное и мировое наследие в профессиональной деятельности и личностном развитии (ОК-1);
- навыками обеспечения законности и правопорядка (ОК-2);
- навыками анализа различных правовых явлений, юридических фактов, правовых норм и правовых отношений, являющихся объектами профессиональной деятельности (ОК-3);
- навыками публичной речи, аргументации, ведения дискуссии, практического анализа логики для различного рода рассуждений (ОК-4);
- методами и средствами самообразования и самоподготовки (ОК-7);
- навыками анализа различных правовых явлений, юридических фактов, правовых норм и правовых отношений, являющихся объектами профессиональной деятельности (ОК-9);
- навыками сбора и обработки информации, имеющей значение для реализации правовых норм (ОК-11);
- навыками работы с правовыми актами (ПК-1, ПК-5, ПК-15);
- юридической терминологией (ПК-6).



## 1.4. Связь с другими дисциплинами

Дисциплина базируется на компетенциях, сформированных на предыдущем уровне образования. Студенты, приступая к изучению данного курса, должны иметь средний уровень знаний по истории России, владеть навыками первичного анализа исторического источника, знать признаки, сущность государства и права, исторические типы и формы государства и права.

Содержание дисциплины «История отечественного государства и права» является основой для изучения следующих дисциплин:

- Конституционное право РФ;
- Административное право;
- Гражданское право;
- Уголовное право.

При освоении данной дисциплины общекультурные и профессиональные компетенции одновременно формируются следующими дисциплинами ООП:

- Философия;
- Теория государства и права;
- История государства и права зарубежных стран.

## 1.5. Виды и формы контроля знаний студентов

Тип контроля	Форма контроля	Сроки	Компетенции
1	2	3	4
Текущий	Устный опрос	1–16 недели	ОК-1, ОК-2, ОК-3, ОК-4, ОК-5, ОК-7, ОК-9; ПК-6
	Выполнение заданий, составление и решение правовых задач	– // –	ОК-3, ОК-4, ПК-1, ПК-2, ПК-6, ПК-15
	Написание рефератов, эссе	– // –	ОК-3, ОК-4, ОК-7, ОК-9, ПК-2
	Терминологический диктант	8, 16 недели	ОК-1, ОК-3, ОК-4, ПК-2
	Подготовка презентации по темам	6, 13 недели	ОК-3, ОК-4, ОК-7, ПК-6, ПК-15
	«Круглый стол»	16 неделя	ОК-3, ОК-4, ОК-7, ОК-8, ПК-2, ПК-6, ПК-19

1	2	3	4
	Тестирование по разделам программы	4, 8, 12, 16 недели	ОК-1, ОК-3, ОК-4, ОК-9, ПК-2, ПК-6, ПК-15
Промежуточный	Тестирование (экзамен)	17 недели	ОК-1, ОК-4, ОК-9, ПК-2, ПК-6, ПК-15

## 1.6. Критерии оценки знаний, умений, владений

Оценки по всем формам текущего контроля выставляются в соответствии с общим распределением баллов по всем видам работ в рамках рейтинговой системы во ВГУЭС и конкретизируются с учетом специфики заданий, задач, эссе и т.д.

## 1.7. Методические рекомендации по организации самостоятельной работы

### 1.7.1. Методические рекомендации по подготовке к семинарским занятиям

Семинарские (практические) занятия имеют огромное значение для изучения дисциплины «История отечественного государства и права». Они призваны закрепить и углубить знания, полученные на лекциях, консультациях и в результате самостоятельной работы над литературой. При этом необходимо обратить главное внимание на изложение историко-правовых фактов, явлений, политических тенденций. К рассмотрению рекомендованы также и общеисторические материалы, имеющие непосредственное отношение к государственно-правовой проблематике.

Тематика семинарских занятий составлена по проблемно-хронологическому принципу. Перечень и последовательность тем должны дать студентам целостное и детальное представление о государственно-правовом устройстве России, начиная с IX века.

Подготовка к семинарскому занятию должна проходить в несколько этапов.

На *первом*, подготовительном этапе студент прочитывает название темы и план, прорабатывает список рекомендуемой литературы и осуществляет отбор источников.

На *втором* этапе проходит основная аналитическая работа: студент изучает учебную и научную литературу, при этом ищет ответы на поставленные вопросы плана.

На *третьем* этапе студент продумывает логику своего ответа на семинарском занятии, при необходимости составляя его план или опорный конспект в тезисной форме.

При ответе на семинаре допускается зачитывание отдельных фрагментов из первоисточников и научной литературы, иллюстрирующих мысль отвечающего, но в основном ответ должен быть свободным. Не засчитывается в качестве подготовки к семинарскому занятию зачитывание фрагментов учебников и материалов из интернета.

Готовясь к семинару, студент должен быть готов к фронтальному опросу по теме и к включению в общую работу на любом этапе занятия.

Учебно-практическое пособие ориентирует на изучение текстов важнейших правовых документов, работ известных авторов, а также новейших публикаций, создающих основу для сопоставления различных точек зрения и собственных выводов. К темам, имеющим наибольшее значение для подготовки правоведа, и разделам, слабо освещенным в учебниках и пособиях по истории государства и права России, рекомендован более обширный список литературы, что поможет студенту в написании рефератов и эссе.

На семинарских занятиях оценивается активность студентов, полнота ответов, аналитическая работа с источником, самостоятельность выводов, владение юридической терминологией, грамотность речи, участие в дискуссиях, правильность решения задач. Оценки за работу на семинарских и практических занятиях преподаватель выставляет в рабочую ведомость. Результирующая оценка за работу на семинарских и практических занятиях определяется перед промежуточным или итоговым контролем.

Качественная подготовка к семинарскому занятию предполагает проработку всех вопросов плана. Часто встречающейся ошибкой при подготовке является изучение только одного вопроса, ответив на который студент считает себя вправе отключиться от работы в аудитории. Такой подход не способствует систематизации знаний, а студент должен быть готов ответить, дополнить, прочитать фрагмент первоисточника на любом этапе занятия.

### **1.7.2. Методические рекомендации по работе с памятниками права**

В процессе изучения истории отечественного государства и права важную роль играет работа с памятниками права, что предопределено целым рядом важных обстоятельств:

1) право является ведущим регулятором общественных отношений, поэтому изучение памятников права в хронологическом порядке позволяет составить более полное представление об изменениях в

системе социальных отношений на протяжении всей истории российской государственности;

2) знакомство с первоисточниками позволяет будущему юристу увидеть становление и постепенную эволюцию отечественной юридической техники, переход от обычно-правового регулирования к законодательному;

3) работа с текстами памятников права формирует навыки исторического, грамматического и собственно юридического толкования права. Такая работа позволяет лучше представить логику эволюции права, дает фактические знания об основных законодательных формах, особенностях юридической техники, терминологии различных исторических эпох и в значительной мере отвечает требованиям практикоориентированного подхода к изучению дисциплины. Комплект задач, подготовленный на основе текстов наиболее важных документов по истории отечественного государства и права, включен в практикум по данной дисциплине.

При изучении курса можно использовать различные публикации первоисточников (напр.: Отечественное законодательство (X–XX вв.): в 2 ч. / под ред. О.И. Чистякова. – М.: Юрист, 1999; Титов Ю.П. Хрестоматия по истории государства и права России. – М., 1997; Хрестоматия по истории отечественного государства и права (послеоктябрьский период) / сост. Ю.П. Титов, О.И. Чистяков и др. – М., 1994 и др.), но наилучший вариант – академические издания, сопровождаемые комментариями специалистов (Памятники русского права. Вып. 1–8 / под ред. С.В. Юшкова. – М.: Госюриздат, 1952–1961 гг.; Российское законодательство X–XX вв.: в 9 т. / под общ. ред. И.И. Чистякова. – М.: Юрид. литература, 1984–1995; Соборное уложение 1649 г.: текст, комментарии / под ред. А.Г. Манькова. – Л.: Наука, 1987 и др.).

Знакомство с памятником права необходимо начинать с анализа, проводимого по следующему плану:

- полное название документа;
- дата принятия;
- в какой период истории российского государства был принят;
- степень сохранности (полный текст или фрагмент, оригинал или копии, наличие или отсутствие редакций).

Следующим этапом знакомства с документом является собственно юридический анализ, в ходе которого необходимо выявить следующие моменты:

- отраслевая принадлежность документа;
- внешняя структура акта (разделы, главы, статьи, их нумерация и т.п.);
- внутренняя логическая структура акта (взаимосвязь отдельных частей, логическая стройность или бессистемность в изложении нормативного материала);

– особенности юридической техники (лексика, наличие или отсутствие специальной терминологии, устойчивых юридических конструкций и т.п.).

Например: «Псковская судная грамота – многоотраслевой документ (представлены нормы уголовного, гражданского, процессуального права); по сравнению с Русской Правдой значительно увеличился удельный вес гражданских норм (до 1/3 объема нормативного материала); большое внимание уделено регулированию обязательственных правоотношений и права собственности, что предопределено особенностями развития Пскова как крупного торгового центра; значительно возросло число процессуальных норм. Нормативный материал поделен на статьи, более крупных разделов не выделено. Достоинством является большая, по сравнению с Русской Правдой, логическая проработка нормативного материала, близкие по смыслу статьи записаны блоками. Язык документа приближен к общеупотребительному, вместе с тем появляются специальные термины, не встречавшиеся ранее: перевет – государственная измена, посул – взятка или обещание взятки.

### **1.7.3. Методические рекомендации по решению задач**

Решение задач может проходить как в аудитории, в ходе практического занятия, так и дома. В обоих случаях решение задачи выступает как форма контроля самостоятельной работы студентов (СРС), так как иллюстрирует способность студента к применению теоретических знаний для решения возможной жизненной ситуации.

Решение задач дома должно проводиться в специальной тетради, на заключительном этапе подготовки к семинарскому занятию. При оценке решения задачи учитывается следующее: понимание содержания документа и способность в нем ориентироваться: проведение правильной юридической квалификации ситуации, обоснование и качество оформления решения. Аналогичным видом самостоятельной работы студентов является составление собственных задач на основе первоисточников.

### **1.7.4. Требования к написанию эссе и критерии оценки**

Одним из видов самостоятельной работы студентов является написание творческой работы по заданной или согласованной с преподавателем теме. Такая работа представляет собой оригинальное произведение объемом от 5 до 10 страниц текста, цель которого:

- развитие навыков самостоятельного творческого мышления;
- структурирование информации, выделение причинно-следственной связи;

- критическая оценка рассматриваемого материала и проблематики;
- определение студентом собственной позиции, умелая ее аргументация.

Эссе (от фр. *essai* – попытка, от лат. *exagium* – взвешивание) – краткое, свободное прозаическое сочинение, рассуждение небольшого объема со свободной композицией. Эссе выражает индивидуальные впечатления и соображения по конкретному вопросу и заведомо не претендует на определяющую или исчерпывающую трактовку предмета. Как правило, эссе предполагает новое, субъективно окрашенное мнение о чем-либо.

**Структура эссе.** *Введение* – суть и обоснование темы. Оно состоит из ряда компонентов, связанных логически и стилистически. На этом этапе очень важно правильно сформулировать вопрос, на который необходимо найти ответ в ходе исследования. Иначе говоря, надо четко изложить проблему. *Основная часть* – теоретические основы выбранной проблемы и изложение основного вопроса. Данная часть предполагает развитие аргументации и анализа, а также обоснование их, исходя из имеющихся данных и позиций по этому вопросу, доказательства, факты и примеры в поддержку авторской позиции, а также анализ противоположных точек зрения. В этом заключается основное содержание эссе и в этом – главная трудность. *Заключение* – обобщение и аргументированные выводы по теме с указанием области ее применения.

Качество любого эссе зависит от исходного материала (конспекта прочитанной литературы – лекций, монографий, статей и др.), качества обработки данного материала, грамотного применения анализа, сравнения, обобщения; четкости изложения и умелой аргументации.

### Критерии оценки эссе

Критерий	Требования к эссе
Знание и понимание теоретического материала	<ul style="list-style-type: none"> <li>– рассматриваемые понятия определяются четко и полно, приводятся соответствующие примеры;</li> <li>– используемые понятия строго соответствуют теме;</li> <li>– самостоятельность выполнения работы</li> </ul>

Анализ и оценка информации	<ul style="list-style-type: none"> <li>– грамотно применяется анализ;</li> <li>– умело используются приемы сравнения и обобщения для взаимосвязи понятий и явлений;</li> <li>– объясняются альтернативные взгляды на рассматриваемую проблему;</li> <li>– обоснованно интерпретируется текстовая информация;</li> <li>– дается личная оценка</li> </ul>
Построение суждений	<ul style="list-style-type: none"> <li>– изложение ясное и четкое;</li> <li>– приводимые доказательства логичны;</li> <li>– выдвинутые тезисы сопровождаются грамотной аргументацией;</li> <li>– приводятся различные точки зрения и их личностная оценка;</li> <li>– общая форма изложения полученных результатов и их интерпретация соответствуют жанру проблемной научной статьи</li> </ul>

### 1.7.5. Методические рекомендации по подготовке рефератов

Написание работы предполагает несколько этапов в учебнике.

Необходимо:

- прочитать соответствующий теме раздел и получить первоначальное представление о круге исследуемых вопросов;

- составить первоначальный план работы – последовательное перечисление рассматриваемых в работе вопросов. При составлении плана следует соблюдать логическую и смысловую последовательность рассмотрения темы работы;

- подобрать источники для написания работы. Это, прежде всего, научная литература: монографии, статьи в научных журналах, освещающие вопросы избранной темы. Обязательным является использование нормативно-правовых актов данного периода;

- подробно изучить подобранную литературу и иные источники;

- написать и оформить работу.

Требования к оформлению изложены в СТО 1.005–2007 (Система вузовской учебной документации. Общие требования к оформлению текстовой части выпускных квалификационных курсовых работ (проектов), рефератов, контрольных работ, отчетов по практикам, лабораторным работам. Структура и правила оформления).

Критерии оценки реферата:

- степень раскрытия темы;

– полнота и значимость относящихся к теме правовых актов и литературы;

- самостоятельность написания;
- правильность и глубина выводов;
- грамотность и стиль изложения;
- правильность оформления.

Объем работы – 12–15 листов. Темы рефератов приведены в каждом из планов семинарского занятия в данном пособии.

### **1.7.6. Тесты для самопроверки**

Тесты предназначены для проверки знаний и закрепления изученного. В этих целях предлагаются как задания на выбор правильного ответа, так и тесты иных типов: определение хронологической последовательности, на группировку и соотношение. Часть заданий – несколько условно относимым к тестам – предлагает анализ фрагментов источников. Усвоение хода исторического процесса немыслимо без знания основных исторических понятий. Тесты дают возможность проверить знания некоторых из них. Таким образом, основными объектами проверки являются: 1) знание историко-правовых фактов, дат, имен, терминов; 2) усвоение историко-правовых понятий, идей; 3) владение элементами исторического описания и объяснения (раскрытие причинно-следственных связей событий, выявление в них общих тенденций и др.); 4) умение извлекать знания из исторических источников и применять их для решения познавательных задач; 5) умение давать оценку историческим явлениям, обосновывать свое отношение к ним. Тесты обязательны для самостоятельной работы студентов, обучающихся в системе дистанционного образования, а также могут быть использованы и для самопроверки знаний всеми студентами. Вопросы тестов преподаватель может применять и на семинарском занятии.

### **1.7.7. Методические рекомендации по подготовке и сдаче экзамена**

Экзамен – итоговая форма проверки знаний по истории отечественного государства и права. Как и любой другой экзамен, этот итоговый рубеж имеет три основные функции: обучающую, воспитательную и оценивающую. Обучающая функция реализуется в том, что студент дополнительно повторяет материал, пройденный за время изучения данной дисциплины, знакомится с вопросами, не изложенными на лекциях и семинарских занятиях, ищет нормативный материал, учебную и научную литературу. Воспитательная функция экзамена позволяет стимулировать развитие у студента таких качеств, как трудолюбие, ответственное отношение к делу, самостоятельность, правильное ценностное



отношение к прошлому нашей Родины. Оценивающая функция экзамена состоит в том, что он призван выявить полученные в результате изучения предмета знания студента.

Экзамен по истории отечественного государства и права принимается в форме тестов, представленных в электронном виде.

Тестовые задания позволяют формализовать и систематизировать знания, полученные при изучении дисциплины, сделать их оценку объективной в полной мере.

Для получения более высокой оценки необходимо проверять свои знания с помощью тестов, предназначенных для закрепления изученного, приведенных в практикуме.

С помощью контрольных заданий тестового типа можно проверить следующие элементы подготовки студентов по истории отечественного государства и права:

1) знание дат, фактов, хронологии наиболее значительных событий и процессов;

2) соотнесение единичных фактов и общих явлений;

3) указание характерных, существенных признаков исторических событий и явлений;

4) классификация фактов по указанному признаку;

5) знание историко-правовых терминов и понятий;

6) объяснение причинно-следственных связей событий;

7) знания об основных юридических памятниках, времени принятия, структуре, содержании документов.

Тестовые задания позволяют систематизировать знания студентов, сделать их оценку более объективной.

## II. ВИДЫ И СОДЕРЖАНИЕ САМОСТОЯТЕЛЬНОЙ РАБОТЫ СТУДЕНТОВ

### 2.1. Тематика семинарских занятий

#### Тема 1. РУССКАЯ ПРАВДА КАК ПАМЯТНИК ПРАВА

1. Образование Древнерусского государства. Организация власти и управления.
2. Источники древнерусского феодального права. Русская Правда: общая характеристика, происхождение.
3. Общественный строй Киевской Руси.
4. Основные черты вещного, обязательственного, семейного, наследственного права.
5. Преступление и наказание по Русской Правде: понятие, виды.
6. Суд и процесс в Киевском государстве.

#### Список литературы

##### Источники

Памятники русского права. Вып. 1. – М., 1952.

Российское законодательство X–XX веков. Т. 1. – М., 1984.

Хрестоматия по истории государства и права России. – М., 1997.

##### Монографии, статьи, учебные пособия

Ермолаев, И., Кашафутдинов, П. Свод законов Киевской Руси / И. Ермолаев, П. Кашафутдинов. – Казань, 1984.

Кудимов, А., Шафриев, М. Источники права Древней Руси / А. Кудимов, М. Шафриев // История государства и права. – 2006. – № 10.

Ключевский, В.О. Курс русской истории: в 9 т. Ч. 1 / В.О. Ключевский. – М., 1987.

Кудашев, И.А. Ответственность судей в Древней Руси: период Киевской Руси / И.П. Кудашев // История государства и права. – 2011. – № 4.

Рогов, В.А. Государственный строй Древней Руси / В.А. Рогов – М., 1988.

Свердлов, М. От закона Русского к Русской Правде / М. Свердлов. – М., 1988.

Серегин, А.В. Юридический анализ возникновения Древнерусского государства / А.В. Серегин // История государства и права. – 2006. – № 7.

Тимофеева, А.А. Русская Правда и ее время / А.А. Тимофеева. – Владивосток, 2002.

Тимофеева, А.А. Русская Правда – «кодекс капитала» / А.А. Тимофеева // История государства и права. – 2012. – № 12.

### Задания

1. Дайте определение терминов «вира»; «урок»; «варяг»; «вервь»; «видок»; «задница»; «закуп»; «бояре»; «извод»; «мытник»; «покон»; «ряд»; «свод»; «смерд»; «тать»; «челядин».

2. Сравните нормы обычного права и княжеское законодательство:

1) применение смертной казни или другой высшей меры наказания;

2) штрафные санкции и «дикая вира»;

3) судебный процесс.

3. Русская Правда – наиболее интересный правовой документ Древнерусского государства. Право по Русской Правде – «право привилегий».

Аргументируйте вышеприведенный тезис ссылками на документ.

4. Охарактеризуйте положение женщины по древнерусскому законодательству.

### Задачи

#### Вариант 1

1. Горожанин укрыл у себя беглого холопа. Беглеца обнаружили на второй день. К какому решению придет суд?

2. Рогнеда, вдова зажиточного крестьянина Пустосвята, имеющая двух несовершеннолетних сыновей, растратила имущество покойного мужа и решила снова выйти замуж. Как решатся имущественные тяжбы с сыновьями?

3. Два дружинника повздорили. Первый ударил второго мечом плашмя. Второй, не стерпев обиды, выхватил меч и нанес ответный удар. Какое решение примет суд, если:

– в результате драки никто не пострадал;

– увечья получил первый дружинник;

– увечья получили оба дружинника.

4. Огнищанин Свинелод отправился собирать дань. Во время сбора дани он был убит на территории своего погоста. Какие меры могут быть приняты к убийце? Варианты решения задачи.

5. Купец Малюта взял в долг у соседа Троекура 14 гривен с обещанием вернуть деньги после торговой экспедиции, однако корабль с товаром потерпел кораблекрушение. Троекур в счет долга продал Малюту в холопы. Правомерно ли такое решение?

## **Вариант 2**

1. Смерд Никифор осуществлял ночные разбои и однажды был пойман княжескими дружинниками. Какое наказание ждет Никифора?

2. Житель Чернигова оставил трем сыновьям наследство:

- большой дом с баней и сараем;
- хороший яблоневый сад;
- огород;
- хлев со скотом (два буйвола) и голубятню с сотней голубей;
- кузницу с инвентарем и орудиями труда;
- пять гривен денег;
- другое движимое имущество (на пять гривен).

Весь наследуемый двор был огорожен высоким забором и стоил примерно шестьдесят гривен.

Как распределить имущество между сыновьями?

3. Смерд Ростислав купил топор. Однако его сосед Владимир заявил, что этот топор является его собственностью и у него его украли, в подтверждение чего представил свидетелей. Как можно решить дело по Русской Правде?

4. Смерд Даниил ударил оглоблей тиуна, который замахнулся на него мечом. В результате этого удара тиун скончался. Варианты решения этого дела по Русской Правде.

5. По дороге в Царьград киевский купец подвергся нападению кочевников и вернулся домой без товара и денег, взятых в долг под процент. На него подал в суд иноземный купец, который заявил, что сам брал товар под проценты, затратился, и потребовал вернуть весь долг под процент.

При расследовании выяснилось, что киевский купец был пьян в дороге и растрата произошла по причине его беспечности. Какое решение примет суд?

## **Вариант 3**

1. Закуп Давид сбежал от своего хозяина и был принят другим, где и работал какое-то время. В результате розыска прежний хозяин обнаружил своего закупа и потребовал его возвращения. Какие меры могут быть приняты как к закупу Давиду, так и к тому господину, который его принял?

2. Кривда Малетич взял в купу у боярина Семиярца 6 гривен и, не отработав долга, сбежал. Какое наказание его ждет?

3. Княжеский тиун Боброк во время сбора дани убил холопа огнищанина Воломира. Какое решение может быть принято по этому делу?

4. После смерти тиуна Свенельда у него осталось 7 детей: 2 незамужние дочери и 3 сына от законной жены и 2 сына от рабыни. Как будет поделено наследство по нормам Русской Правды?

5. Недалеко от деревни был обнаружен труп, но община отказалась выдать убийцу. Кто в этой ситуации будет привлечен к ответст-

венности и в каком объеме? Будет ли разница в мере наказания, если убита женщина?

#### **Вариант 4**

1. Ивашка, холоп боярина, ночью украл коня у купца, торговавшего всякой всячиной. Во время угона конь сломал ногу, упав в канаву, также порвалась уздечка. Конокрад Ивашка был пойман. Варианты решения этой ситуации по Русской Правде.

2. Третьяк Бобруйко обвинил Лыска Неведова в убийстве своего соседа, однако Лысок не признал себя виновным. Свидетелей ни одна из сторон представить не смогла. Как решить дело по нормам Русской Правды?

3. Вдова Ольга после смерти мужа получила вдовий выдел и жила отдельно от взрослых детей. После смерти она завещала свою вдовью долю младшей дочери, помогавшей ей по хозяйству в последние годы. Старший сын, не согласный с этим решением, подал в суд. Рассудите спор.

4. Закуп Ефим при обработке поля сломал соху, принадлежащую кредитору. Каков порядок возмещения причиненного материального ущерба по Русской Правде?

5. Во время ссоры мечник Ивгвар отсек у княжьего отрока большой палец на руке. Какое наказание его ждет?

#### **Вариант 5**

1. Горожанин укрыл у себя беглого холопа. Беглеца обнаружили на шестой день. К какому решению придет суд?

2. Тиун Завирак ночью схватил вора, залезшего в хлев, и убил его. Будет ли он наказан по нормам Русской Правды?

3. Ночью произошла кража домашних птиц, чему были свидетелями холоп Нефед, закуп Емельян и смерд Борятич. Кто из них может участвовать в процессе в качестве видока?

4. Как по Русской Правде решались наследственные дела бояр и дружинников:

- по завещанию;
- без такового, если наследниками выступали вдова и малолетние дети;
- при распределении наследства между супругой от первого брака и вдовой от второго брака;
- если права на наследство предъявляли дети, рожденные от рабыни.

5. Смерд Войко перепахал между соседнего с ним земельного участка боярина Никодима и увеличил свой надел за счет чужой земли. Боярин Никодим обратился в суд. Разрешите дело по Русской Правде.

#### **Темы рефератов**

1. Церковное право Древней Руси: понятие, источники, предмет регулирования.

2. Русская Правда – «кодекс капитала».
3. Правовое положение женщин Киевской Руси.
4. Норманская теория в исторической науке.
5. Проблемы фальсификации отечественной истории государства и права: причины и способы противодействия.

## **Тема 2. ПСКОВСКАЯ СУДНАЯ ГРАМОТА – ПАМЯТНИК ПРАВА ПЕРИОДА ФЕОДАЛЬНОЙ РАЗДРОБЛЕННОСТИ**

1. Русские княжества в условиях политической раздробленности. Государственное развитие Новгорода и Пскова.
2. Общая характеристика Псковской судной грамоты. Ее значение в истории русского права.
3. Правовое положение зависимого населения.
4. Характеристика отраслей права по Псковской судной грамоте:
  - 1) вещное право;
  - 2) обязательственное право;
  - 3) наследственное право;
  - 4) преступление и наказание;
  - 5) суд и процесс.

### **Список литературы**

Памятники русского права. Вып. 2. – М., 1985.  
Российское законодательство X–XX вв. Т. 1. – М., 1984.  
Хрестоматия по истории государства и права России. – М., 1997.

#### Монографии, статьи, учебные пособия

Алексеев, Ю.Г. Вопросы истории текста Псковской судной грамоты. Вспомогательные исторические дисциплины. Т. 11 / Ю.Г. Алексеев. – Л., 1979.

Алексеев, Ю.Г. Псковская судная грамота и ее время: развитие феодальных отношений на Руси XIV–XV вв. / Ю.Г. Алексеев. – Л., 1980.

Валеров, А. Новгород и Псков: очерки политической истории северо-западной Руси XI–XIV вв. / А. Валеров. – СПб., 2004.

Комаров, С.Г. Наследственное право в Древней Руси / С.Г. Комаров. – М., 1991.

Мартышевич, Н.Д. Псковская судная грамота / Н.Д. Мартышевич. – М., 1981.

Мартышин, О.В. Вольный Новгород: общественно-политический строй и право феодальной республики / О.В. Мартышин. – М., 1992.

## **Задания**

1. Что означают термины «вотчина», «кормля», «наймит», «перевет», «посул», «головщина», «святительский суд», «доска», «изорник», «позовник»?
2. Какие статьи грамоты характеризуют развитие торговли в Пскове? Прокомментируйте эти статьи.
3. Найдите в ПСГ пережитки норм обычного права.
4. Проанализировав предложенную литературу, определите особенности общественно-политического строя Новгорода и Пскова по сравнению с другими государственными образованиями периода раздробленности.
5. Проведите сравнительный анализ норм права Псковской судной грамоты и Русской Правды:
  - какие статьи Русской Правды могли применяться в Псковской республике;
  - что общего между Русской Правдой и Псковской грамотой?

## **Задачи**

### **Вариант 1**

1. Посадский человек Михаил предоставил в аренду крестьянину Давыду участок земли сроком на три года, что и было записано в грамоте. Через пять лет после заключения договора посадский, не переписывая грамоту, потребовал от арендатора возвращения ему участка. Крестьянин отказался, считая участок своей землей. Какое решение примет суд?
2. Как законодательство защищало объективность судебных решений от произвола посадника?
3. Смерда Ивана дважды уличали в краже, а в третий раз взяли его с поличным. Какое наказание его ждет?
4. Монахиня Федора обвинила своего соседа в краже имущества, оставшегося после смерти ее отца. Ни одна из сторон не имела свидетелей. Суд зашел в тупик. Как решить дело?
5. Было у родителей два сына. Один ушел из дома много лет назад, а другой продолжал жить с родителями и ухаживать за ними. После смерти родителей старший сын вернулся за своей долей наследства. Рассудите братьев.

### **Вариант 2**

1. Умер купец Басманов, оставив после себя вдову Анну. Может ли она наследовать имущество мужа? Что будет с имуществом, если она умрет, а детей с Басмановым у них не было? Что будет с имуществом, если она решит выйти замуж во второй раз?

2. Какая из двух ситуаций с большей достоверностью моделирует положение статьи 86 Псковской судной грамоты:

– родственники умершего изорника уже вступили в права наследников и фактически владеют имуществом покойного. Они предъявляют претензии к господину, взявшему в счет подмоги коня из имущества изорника;

– до продажи имущества умершего изорника феодалом объявились родственники, желающие принять наследство. Законодатель возлагает на них долговые обязательства изорника перед господином и запрещает им предъявлять господину претензии.

3. Посадский человек Фрол с приставом зашли к соседу Фрола Нилу в поисках украденной короны. Когда беременная жена Нила увидела незнакомого мужчину, у нее начались схватки и она родила недоношенного ребенка, который сразу умер. Она обвинила пристава в убийстве и стала требовать наказания для него.

4. Смерда Ивана дважды уличали в краже, а затем взяли его с личным третей раз. Какое наказание его ждет по нормам Русской Правды?

5. Две жительницы посада поспорили об имуществе, но ни одна не смогла предоставить доказательств своей правоты. Разрешите спор по нормам Псковской судной грамоты.

### **Вариант 3**

1. В 1497 году житель псковского пригорода Ефим распахал заброшенный участок. В 1504 г. выяснилось, что земля уже имела хозяина, который все это время находился в Новгороде. В чью пользу будет судебное решение и почему?

2. Два посадских человека – Иван и Демьян – устроили драку на пиру и избili друг друга в кровь. Должны ли они уплатить князю пропaju, если смогли уладить свой конфликт без вызова пристава?

3. Вдова посадского человека Авдотья пожелала получить «по доске» деньги, взятые в долг кушом Куприяном. Купец отказался вернуть деньги и Авдотья обратилась в суд. Как разрешали дело нормы Псковской судной грамоты?

4. Для задержания преступника за пределы Пскова отправился выезд из трех княжих людей. Как будет оплачена работа?

5. Перечислите статьи ПСГ, относящиеся к уголовному праву.

### **Вариант 4**

1. Купец Никодим, заподозрив своего партнера Фрола в краже товара, обратился в суд. Для проведения обыска ему был выделен пристав. Фрол, увидев Никодима с приставом, запер ворота и во двор их не пустил. Как Никодим мог защитить свои права в такой ситуации?



2. Какие ставки устанавливала Псковская судная грамота для оплаты выезда пристава за пределы города с целями вызова свидетеля, проведения расследования и задержания преступника?

3. У купца Смородина умерла жена. Вскоре он решил жениться во второй раз. Сестра первой жены Варвара потребовала себе одежду умершей сестры. Решите дело по нормам ПСГ.

4. Смерд Авдей, задержанный за кражу имущества, указал на жителя Пскова Ефима как на своего подельника, с которым он совершал кражи. Имели ли процессуальное значение эти показания по нормам Псковской судной грамоты? Если да, то какие процессуальные действия допускались при их проверке?

5. Допускала ли Псковская судная грамота применения членовредительских наказаний? Если да, то укажите какие и за какие деяния.

### **Вариант 5**

1. Смоленский купец Петр с новгородцем Иваном, обмывая удачную сделку, решили поменять беличью шубу Петра на кожаное седло Ивана. Однако утром Иван понял, что седло ему в хозяйстве нужнее. Предусматривала ли Псковская судная грамота урегулирование такой ситуации?

2. У посадской жены Матрены умер муж, не оставив завещания. Предоставляла ли Псковская судная грамота ей право на имущество умершего? Если да, то на каких условиях?

3. После смерти отца два брата вели общее хозяйство. Сосед заявил о невыплаченном долге отца, предоставив доказательства. Погашался ли такой долг наследниками по нормам Псковской судной грамоты? Если да, то кем и в каком порядке?

4. Жители посада Фрол и Семен поссорились на торгу, Фрол в порыве гнева вырвал клоч бороды Семена. Возможно ли было по нормам Псковской судной грамоты возместить этот вред? Какие для этого требовались условия?

5. Изучив содержание статьи 28 Псковской судной грамоты, определите, какая из двух ситуаций с большей вероятностью воспроизводит казус, ставший основанием для появления этой статьи в грамоте:

– истцом является кредитор, а должник – ответчик отрицает факт заключения договора займа, заложенную вещь признает своей и считает отданной на хранение;

– истцом является должник, отдавший долг, а ответчиком – кредитор, этот долг не вернувший.

### **Темы рефератов**

1. Вече как орган феодальной демократии средневекового Новгорода.

2. Золотая Орда и ее влияние на развитие древнерусской государственности.
3. Правовое положение женщины в Новгороде и Пскове.
4. Юридические документы Великого Новгорода.

### **Тема 3. СУДЕБНИКИ XV–XVI ВВ. КАК ПАМЯТНИКИ ПРАВА**

#### План

1. Предпосылки и особенности образования русского централизованного государства.
2. Развитие феодального права (Уставные грамоты, Судебники 1497 и 1550 гг.):
  - 1) процесс закрепощения крестьян;
  - 2) основные черты гражданского права: право собственности, обязательственное право, право наследования;
  - 3) понятие и виды преступлений и наказаний;
  - 4) основные черты судопроизводства в Русском централизованном государстве.

#### **Список литературы**

##### Источники

- Памятники русского права. Вып. 3. – М., 1955.  
Российское законодательство X–XX вв. Т. 2. – М., 1984.  
Хрестоматия по истории государства и права России. – М., 1997.

##### Монографии, статьи, учебные пособия

- Бушуев, С., Миронов, Г. История государства Российского. Кн. 1 / С. Бушуев, Г. Миронов. – М., 1991.  
Леонтьева, А.К. Право и суд. Очерки русской культуры XIII–XV вв. Ч. 2 / А.К. Леонтьева. – М., 1970.  
Осипян, Б.А. Русский Судебник 1497 г. как право-идеологическая основа зарождения централизованного государства / Б.А. Осипян. – История государства и права. – 2011. – № 4.  
Оспенников, Ю.В. Решения соборов в русском средневековом праве (XI–XVI вв.) / Ю.В. Оспенников // История государства и права. – 2012. – № 8.  
Смыкалин, А.С. Русское законодательство конца XVI – начала XVII века. Судебник 1589 г. Судебник 1606–1607 гг.: учеб. пособие / А.С. Смыкалин. – Екатеринбург, 2005.

Штамм, Г.И. Судебник 1497 г. / Г.И. Штамм. – М., 1995.

Юткин, В. Судебник Ивана III – первый кодифицированный правовой акт на Руси / В. Юткин // Российская юстиция. – 1997. – № 7.

Яненко, Е.В. Последствия монголо-татарского владычества для формирования русского землепользования, землевладения и государственно-политического устройства / Е.В. Яненко // История государства и права. – 2011. – № 8.

### **Задания**

1. Расшифровать следующие термины: «крамола», «облихование», «срочная грамота», «приставная грамота», «пожилое», «старожилец», «новоприходец», «слободские люди», «пешеходцы», «бобыли», «наместник», «пути», «иммунитет», «вассалитет», «большие люди».

2. Начертите схему государственного аппарата русского централизованного государства.

3. Составьте две ситуационные задачи по статьям 54–57 и 61–65 Судебника 1497 г.

4. Изучите содержание Судебника 1550 г. и выделите новые формы права.

### **Задачи**

#### **Вариант 1**

1. Окольничий из Кириллова жаловался князю, что был несправедливо наказан своим боярином. Наказание, по словам боярина, последовало за то, что окольничий отпустил двоих крестьян в Вологду в октябре – после окончания сельскохозяйственных работ. Какое решение принял князь в данной ситуации?

2. Крестьянин Филипп самовольно переставил межевой знак, захватив тем самым боярскую землю. Какое наказание он понесет по Судебнику 1497 г.?

3. Ивашка украл из церкви лампаду. Какое наказание его ожидает по Судебнику 1497 г.?

4. По дороге в Астрахань ярославский купеческий караван был разграблен татарами. Купец вернулся домой без денег и без товара. Кредиторы неудачливого купца обратились в суд, требуя вернуть долг. Каким было решение суда в этом деле?

5. Сравните статью 88 Судебника 1550 г. со статьей 57 Судебника 1497 г. В чем суть изменений законодательства?

#### **Вариант 2**

1. Из боярской конюшни пропал конь. Сельские старики указали на Федота, отличавшегося буйным нравом. Какое наказание может ожидать Федота по Судебнику 1497 г.?

2. Егор впервые совершил кражу, утащив из соседского птичника несколько кур. Какое наказание ожидает его по Судебнику 1497 г.?

3. Холоп князя Вяземского Трифон попал в плен во время набега татарского мурзы и был уведен в Казанское ханство, откуда вскоре Трифону удалось бежать. Узнав об этом, князь Вяземский стал настаивать на возвращении Трифона в вотчину. Как решал данную ситуацию Судебник 1497 г.?

4. Кому по Судебнику 1550 г. ойдет наследство человека, умершего без духовной грамоты, если:

- остался сын и вдова умершего;
- остались две дочери.

5. На торгу была приобретена лошадь, которая была опознана как украденная. Что необходимо было предпринять по Судебнику 1497 г. для решения этого вопроса?

### **Вариант 3**

1. Василий судился с Тихоном из-за долга последнего. При этом Василий подкупил дьяка, подделавшего подпись Тихона, что было впоследствии выявлено. Каков будет исход дела по Судебнику 1497 г.?

2. Решите задачу на основе Судебника 1550 г.:

Стенька, ранее попадавшийся на воровстве, украл свинью у купца. Какое наказание ожидало его?

3. Купец Никодим указал на смерда Фрола как на душегуба и разбойника, виновного в разграблении его обоза и гибели сопровождающих лиц. Фрол был приговорен к смертной казни, однако купец настаивал также на возмещении причиненного ущерба. Удовлетворил ли суд Московского государства гражданский иск в уголовном процессе по Судебнику 1497 г.?

4. Неожиданно умер молодой священник, не имевший детей. Как распределится его имущество по Судебнику 1550 г.?

5. Холоп Андриян, подвергнутый пытке за церковную кражу, показал на смерда Архипа как на своего подельника. Как должен был действовать суд Московского централизованного государства в отношении Архипа в том случае, если он раньше уже наказывался за кражу и в том случае, если до этого в отношении него не было обвинений?

### **Вариант 4**

1. Емельян купил лошадь у Родиона без свидетелей. Яким признал в этой лошади свою, которую у него украли 3 месяца назад. Как решит дело суд?

2. Дворянин Яким подал в суд на купца Третьяка, был присужден к полю, однако в день поединка Аким и Третьяк решили спор полю-

бовно. Должны ли они оплачивать судебные пошлины по Судебнику 1497 г. в том случае, если:

- не стояли «у поля»?
- разрешили свой спор уже на самом «поле»?

3. Крестьянин Семен купил на торгу у незнакомого мужика новую подводку. Спустя неделю на Семена подал в суд крестьянин из соседнего села, обвинив его в краже подводки. Как мог Семен доказать свою невиновность по нормам Судебника 1497 г.?

4. Посадский человек Ермила Фрязин предъявил иск купцу Никите Усу по поводу того, что указанный человек не возвращает деньги, взятые в долг четыре года назад. За это время срок отдачи дважды переносился по соглашению сторон. Два месяца назад у Фрязина произошел пожар, закладная на долг погибла в огне. Узнав об этом, купец отказался возвращать деньги. Ни одна из сторон не представила неопровержимых доказательств, в связи с чем суд присудил «поле». Как разрешалось дело в результате поединка по нормам Судебника 1497 г.? Какое вознаграждение полагалось должностным лицам суда?

5. Лука, задержанный за кражу имущества, указал на крестьянина Ефима как на своего подельника, с которым он совершал кражи. Имели ли процессуальное значение эти показания по Судебнику 1497 г.? Если да, то какие процессуальные действия допускались при их проверке?

### **Темы рефератов**

1. Отраслевые органы управления в Русском государстве в XVI–XVII вв.
2. Жалованные грамоты как форма закрепления феодальных иммунитетов в Московском централизованном государстве.
3. Власть и собственность в средневековой Руси.
4. Русское семейное право XV–XVI вв.

## **Тема 4. СОБОРНОЕ УЛОЖЕНИЕ 1649 ГОДА**

### **План**

1. Сословно-представительная монархия в России. Центральные и местные органы власти и управления.
2. Общая характеристика Соборного Уложения 1649 г. Его значение в истории русского права.
3. Категории населения по Соборному Уложению.
4. Основные черты гражданского права: право собственности, обязательственное право, право наследования.

5. Виды преступлений и система наказаний.
6. Суд и процесс.

### **Список литературы**

#### Источники

Памятники русского права. Вып. IV. – М., 1957.  
Российское законодательство X–XX вв. Т. 3. – М., 1985.  
Хрестоматия по истории государства и права России. – М., 1997.

#### Монографии, статьи, учебные пособия

Буганов, В.И. Мир истории. Россия в XVII столетии / В.И. Буганов. – М., 1989.

Петров, К.В. Приказная система управления в конце XV–XVII вв.: формирование, эволюция и нормативно-правовое обеспечение деятельности / К.В. Петров. – М., 2005.

Развитие русского права в XV–XVII вв. – М., 1986.

Софроненко, К.Н. Соборное Уложение 1649 г. – кодекс русского феодального права / К.Н. Софроненко. – М., 1968.

Тельберг, Г.Г. Соборное Уложение 1649 г. / Г.Г. Тельберг. – Л., 1983.

Тихомиров, М.Н., Епифанцев, П.С. Соборное Уложение 1649 г. / М.Н. Тихомиров, П.С. Епифанцев – М., 1991.

Федорова, А.Н. Смертная казнь в истории России в период XV–XVII вв. / А.Н. Федорова // История государства и права. – 2012. – № 7.

Шмидт, С.О. Становление российского самодержавства / С.О. Шмидт. – М., 1973.

#### **Задания**

1. Начертите схему центральных и местных органов власти сословно-представительного периода.

2. Какие институты уголовного права закреплены в Соборном Уложении: 1) ст. 198 гл. X; 2) ст. 200 гл. X; 3) ст. 226, 227, 228 гл. X; 4) ст. 283 гл. X; 5) ст. 20 гл. XX; 6) ст. 19 гл. XXII.

3. Охарактеризуйте суть изменений в нормах гражданского права по сравнению с законодательством XVI в.

4. Используя статьи Соборного Уложения, составьте две-три ситуационные задачи.

5. Раскройте сущность таких понятий и терминов, как «извет», «новая четверть», «мостовщина», «правеж», «вотчина», «поместье», «казнь без всякой пощады», «мытник», «церковный мятеж».

## Задачи

### Вариант 1

1. Какое наказание ждет иноверца, хулившего прилюдно Деву Марию?

2. Стрелец одного из Московских полков Семен Жеглов, недовольный размером жалованья и постоянными задержками его выплаты, кричал в кабаке: «Какое жалованье – такая и служба! Сколько платит, столько и царствует!». По указке кабатчика стрелец был схвачен приставами и брошен в застенки Приказа Тайных Дел.

Как будут квалифицированы действия Семена Жеглова по Соборному Уложению 1649 г.? Какое наказание ожидает стрельца?

3. Посадский человек Кирьян Стрехов занял под 20% годовых у купца Скорина 15 рублей. Заемная кабала (договор займа) была оформлена с соблюдением всех формальностей на трехлетний срок. По истечении срока, ссылаясь на отсутствие необходимой суммы, Стрехов попросил отложить выплату. Купец Скорин отказал в отсрочке и обратился в суд с иском. Какое решение вынесет суд по данному иску? Какой порядок исполнения решения суда предусматривает в этом случае Соборное Уложение?

4. Крестьянин Иван Демидов посеял хлеб на земле, которую сосед считал своей. Сосед начал травить эти посевы, выгоняя туда на пастбу свой скот. Иван попытался помешать этому, в том числе и силой. В одной из драк он был ранен соседом и обратился в суд. Какое решение принял суд?

5. Стрелецкая вдова Ефросинья в блуде прижила себе двойню, мальчика и девочку. Спасаясь от срама, она пыталась утопить детей в колоде, при этом мальчик захлебнулся насмерть, а девочку спасла соседка. Какое наказание ждет Ефросинью?

### Вариант 2

1. В донесении барского холопа говорилось, что его хозяин-воевода вошел в сговор с литовскими властями и пропускал литовских купцов в Россию без оформления «проезжих грамот». Выяснилось также, что о делах воеводы знала и его супруга, и старшие сыновья, а приказчики воеводы даже готовили заговор против царя. Опишите процесс следствия и суда по этому делу.

2. У Прасковьи Панфиловой родился внебрачный сын. Предполагаемый отец ребенка вскоре женился на ней, но через год она утопила ребенка в отместку за многочисленные измены мужа. Какое решение может ожидать Прасковью по Соборному Уложению?

3. Крестьянин Тит два раза был пойман при попытке кражи царских кур и за то был бит кнутом. Однако вскоре он в третий раз повторил попытку. Какое наказание его ждет?

4. Черносошный крестьянин Устин испортил между дворянского надела – переставил колья, увеличив свой надел, а новые земли припалахал. Как разрешить дело?

5. Пригласив в гости соседа, дворянин Тетерев затеял ссору и ударил гостя кнутом по лицу, за что сосед отсек ему саблей кисть руки. Тетерев обратился в суд. Какой может быть исход дела по Соборному Уложению?

### **Вариант 3**

1. Дьяк Иноземного приказа Федор сделал себе документы на дворянство, подделав царскую подпись и перевесив печать государя с другой грамоты. Что его ждет?

2. Матвей Селезнев был подобран «детьми боярскими», когда лежал под забором в состоянии опьянения с бутылкой вина в сумке. На допросе Матвей показал, что напился он в доме дьяка Серафима, получив от него вместо денег вино за постройку курятника. При обыске у Серафима, подтвердившего слова Матвея, была изъята бочка вина, которую он держал «безъявочно». Серафим уже дважды привлекался к ответственности за корчемство, а Матфей – за злоупотребление корчемного вина. Какое наказание ждет Серафима и Матвея?

3. Вдова с двумя малолетними детьми приютила у себя беглого холопа, вскоре выйдя за него замуж и родив в браке еще двоих детей. Спустя десять лет холоп был случайно опознан хозяином, который приехал забирать свое имущество: холопа, его жену, четырех детей и все имеющееся имущество. Старший пасынок заступился за отчима, заявив при этом, что отчим бежал из плена и, следовательно, он свободен. Во время спора завязалась драка, в которой старший сын получил увечья. На суде он заявил, что является «государевым человеком» (стрельцом) и требует возмещения нанесенного ему вреда. Каково будет решение суда?

4. Купец Нехлюдов, находясь в нетрезвом состоянии, обратился к стрельцам и показал слово и дело государево на своего соседа Третьяка. Однако на утро от своих слов отказался, сославшись на состояние опьянения. Как решалось это дело по нормам Соборного Уложения?

5. Стрелецкий сотник Сарухан был казнен по обвинению в государственной измене. Будут ли наказаны вместе с ним его жена, престарелые родители, совершеннолетние дети?

### **Вариант 4**

1. Во время городских волнений в осажденном городе житель черной слободы Пров был пойман при попытке поджога царских хозяйственных построек. Будет ли он наказан по нормам Соборного Уложения 1649 г.?



2. Боярин Морозов, не желая кормить в голодный год на своем дворе большое число дворовых, сослал со двора пятерых своих холопов с семьями, велел в этот год им кормиться самим. Вскоре эти семьи были задержаны, так как на руках у них не было ни крепостных, ни отпускных грамот. Какова должна быть их последующая судьба по нормам Судебного Уложения 1649 г.?

3. Купец Филофей купил племенного скакуна и стал впрягать его в свой возок. Однажды, когда купец находился в соседнем посаде, лошадь испугалась неожиданного звука и понесла, изорвав поводья, при этом насмерть была сбита беременная стрелецкая жена. Как решить дело по нормам Соборного Уложения? Изменилось ли решение суда, если бы было установлено, что Филофей куражничал и сам натравлял лошадь на женщину?

4. Дьяк литовского приказа Никодим в нетрезвом состоянии прилюдно бесчестил словом на площади патриарха, за этим занятием и был задержан. Как он будет наказан?

5. Скончался барин, у которого остались пятеро детей от двух браков и молодая вдова, которые полюбовно договориться не смогли и обратились в суд. При этом каждый из наследников показывал завещание, написанное в его пользу. Реконструируйте судебный процесс и его решение.

### **Вариант 5**

1. Посадский человек, находясь во враждебных отношениях со своим дальним родственником, однажды ночью поджег его двор, что было доказано свидетелями. Как решится дело по нормам Соборного Уложения?

2. Кабальный холоп Шишок сбежал от своего господина и в бегах женился на вольной девке Анфисе. В браке родилось трое детей. Шишок, не имея средств к существованию, подался в новую кабалу, записав за новым господином не только себя, но и детей. Случайно на ярмарке он встретил своего бывшего односельчанина, который донес об этом бывшему господину Шишка. Состоялся суд. Какое он принял решение в отношении Шишка? В отношении членов его семьи?

3. Посадская женка Марфа, рано овдовев, стала зарабатывать, устраивая тайные любовные свидания в своем посаде, привлекая к блуду как замужних жен, так и девиц из бедных семей. Об этом узнал на исповеди приходской священник и донес властям. Как решалось дело в таких случаях по нормам Судебного Уложения?

4. Степан Разин, собирая отряды, объявил, что хочет стать народным царем. После подавления крестьянского восстания он был арестован и препровожден в цепях в Москву. Попытайтесь определить, по какой статье Соборного Уложения ему был вынесен приговор?

5. Дворянин Иван Охлопков бил челом на воеводу Олонецкого уезда Белецкого, обвинив его во взяточничестве и присвоении казенных денег. Однако, как выяснилось, донос был ложным, Охлопков мстил Белецкому за его отказ жениться на сестре Охлопкова. Решите дело по нормам Соборного Уложения.

### **Темы рефератов**

1. Уголовное право и карательная политика в Русском государстве в XV–XVII вв.
2. Земские соборы в истории России: понятие, структура, компетенция.
3. Алексей Михайлович «Тишайший».
4. Стоглав – памятник средневекового российского права.
5. Государственность России в период «смутного времени».

## **Тема 5. ГОСУДАРСТВО И ПРАВО РОССИИ В ПЕРИОД УСТАНОВЛЕНИЯ АБСОЛЮТНОЙ МОНАРХИИ**

### **План**

1. Предпосылки и особенности абсолютной монархии в России. Государственные реформы первой половины XVII в.
2. Формирование новой системы права. Общая характеристика военно-уголовного законодательства Петра I. Особенности Артикула Воинского. Краткое изображение процессов и судебных тяжб 1715 г.
3. Уголовное право по Артикулу Воинскому.
4. Гражданское право в первой четверти XVIII в.
5. Развитие процессуального права.
6. Государственные преобразования во второй половине XVIII в.
7. Основные тенденции развития права в послепетровское время.

### **Список литературы**

#### **Источники**

Памятники русского права. Вып. 8. – М., 1961.  
Российское законодательство X–XX вв. Т. 5. – М., 1984.  
Хрестоматия по истории государства и права России. – М., 1997.

#### **Монографии, статьи, учебные пособия**

Анисимов, Е.В. Время петровских реформ / Е.В. Анисимов. – Л., 1989.

Административные реформы в России XVIII–XIX вв. в сравнительно-исторической перспективе. – М., 1990.

В борьбе за власть: страницы политической истории России XVIII в. – М., 1988.

Заичкин, И.Б., Почкарев, И.Н. Русская история IX–сер. XVIII вв. / И.Б. Заичкин, И.Н. Почкарев. – М., 1992.

Законодательство Петра I. – М., 2000.

Законодательство Екатерины II: в 2 т. – М., 2001.

Моисеев, В.В. История государственного управления России / В.В. Моисеев. – М., 2010.

Развитие русского права второй пол. XVII–XVIII вв. – М., 1992.

Шаргородский, М.Д. Наказание по уголовному праву эксплуататорского общества / М.Д. Шаргородский. – М., 1969.

### **Задания**

1. Начертите схему центральных и местных органов власти и управления в России петровского времени.

2. Покажите сущность формальной оценки доказательств по Краткому изображению процессов и судебных тяжб.

3. Дайте определение таких понятий, как «намет», «профос», «ошельмовать», «аркебузировать», «абсолютизм», «манифест», «рескрипт», «регламент», «регулярные граждане», «подлые люди», «ревизские сказки», «вольные люди», «посессионные крестьяне».

4. Сравните Артикулы 196–204 с Соборным Уложением. Что нового в систему права вносит законодательство XVIII в.?

### **Задачи**

#### **Вариант 1**

1. Поручик Измайловского полка Иван Демидов высказал сомнение в правильности военного маневра, в результате которого от нападения шведских частей пострадал русский отряд. Маневр был инициирован Главнокомандующим (Императором). Дайте оценку деяния поручика Демидова по Воинскому Артикулу.

2. Офицер Федор Ренявин отрядил трех солдат в своем поместье на уход за господским скотом с последующим платежом за их услуги. Даже на этих условиях солдаты отказались исполнять приказ, за что были привлечены к суду. Какое решение военного суда может быть принято?

3. Во время боя рота Преображенского полка отступила со своих позиций и обратилась в бегство. На следствии выяснилось, что, с одной стороны, командир роты не смог обеспечить должной оборонной диспозиции, а с другой – рядовые чины не отстаивали и тех позиций, на которых они могли закрепиться при имеющейся диспозиции. Офицеры не

противодействовали бегству, а также бежали. При производстве дознания выяснилось, что три офицера были ранены и их с поля боя уносили на носилках, а солдаты явились с повинной в расположение полкового обоза. Какое решение военного суда может быть принято по этой ситуации?

4. Офицер Селепин склонил к сожительству купеческую дочь Анфису, обещая на ней жениться после окончания летней кампании. Вскоре полк выехал за пределы города, а когда вернулся на зимние квартиры, беременная Анфиса потребовала от Селепина узаконить с ней отношения. Так как офицер отказался это сделать, Анфиса обратилась к полковому командиру. Какое решение должен был принять командир по нормам Артикула Воинского?

5. Военный суд рассматривал ссору двух прапорщиков, в которой один нанес другому ножевое ранение. Во время суда выяснилось, что потерпевший дружил с поручиком (членом суда), а обвиняемый в нанесении ранения – родственник адъютанта. Кто из членов суда должен был обнаружить этот факт и каковы были его предложения суду?

### **Вариант 2**

1. Унтер Кексгольмского полка Прохор Захарьев дал солдату того же полка 2 руб. 50 коп. Поскольку солдат не мог отдать этот долг, он заложил унтеру до момента расплаты свой мундир, а кроме того, унтер изымал значительную часть пищевого пайка, выделявшегося через него солдату. Укажите возможное наказание унтеру и солдату в соответствии с решением суда.

2. Ротный командир Берсенов, получая жалованье на своих солдат, скрыл людские потери в количестве 14 человек и получил жалованье по полному штату. Решите дело по нормам Артикула Воинского.

3. Фендрик драгунского полка в мирное время отправился к родителям в имение в отпуск сроком на 20 дней, однако в расположение части он прибыл с опозданием на 14 дней. Какие меры воздействия будут к нему применены? Какие причины могут служить уважительными и избавить его от наказаний?

4. Капрал Новгородского пехотного полка Анисим Мальцев, не желая принимать участия в предстоящем сражении, отрубил себе тесаком 2 пальца на правой руке. Какое наказание ждет капрала?

5. Помещик Скворцов, имевший двоих сыновей от разных жен, свое недвижимое имущество (3 деревни с 600 крестьянскими душами) завещал старшему сыну, а младшему выделил 2000 руб. и драгоценности его матери. После смерти отца младший сын подал в суд иск, оспаривающий завещание, указав, что одна деревня и 120 душ крестьян – приданое его матери. Какое решение должен вынести суд на основании Указа о порядке наследования движимых и недвижимых имуществ от 23 марта 1714 г.?

### **Вариант 3**

1. Два солдата поменялись друг с другом шинелями. При этом один доплатил другому определенную сумму денег. Какие артикулы рассматривали подобные взаимоотношения?

2. Солдат Семеновского полка был пойман на воровстве курицы стоимостью 3 руб. 5 алтын. На следствии выяснилось, что он был уличен в подобном деянии 4 раза. Мнения судей разделились. Одни настаивали на смертной казни, а другие – на телесном наказании. Какое же решение может вынести суд?

3. Рекрут Свинин, с трудом перенося тяготы армейской службы, учинил над собой членовредительство – перелом ноги – с целью быть отправленным со службы. Как разрешал Артикул Воинский подобные случаи?

4. Рядовой Иван Зубов, находясь в крепости в карауле, напился и в таком виде был обнаружен дежурным офицером. Какова его дальнейшая судьба?

5. Создавая новые полицейские органы на основе Устава благочинья или полицейского 1782 г., местные власти уездного города Белгорода во главе своей управы Благочинения назначили полицеймейстера. Правомерно ли поступили власти уездного города?

### **Вариант 4**

1. Солдат был пойман при попытке кражи вещей в доме, куда он был определен на постой. За эту кражу он был призван к суду. До момента его поимки украденную вещь он из дома вынести не успел. Какое наказание его ожидает?

2. В ответ на брань своего однополчанина (солдата) рядовой Рябов нанес ему легкие побои. После этого Рябов обратился с жалобой, требуя, чтобы оскорбивший его солдат принес извинения перед судом и просил прощения. Как решится это дело?

3. По делу об обвинении офицера Лопухина в дезертирстве мнения судей генерального суда разделились. Какой должен был быть вынесен приговор в случае такого противоречия? Как решалось дело, если мнения судей разделялись поровну? Сколько судей предположительно присутствовало на процессе?

4. Дворянин Репнин из ревности решил отравить своего сослуживца Гордона, недавно женившегося на его любимой девушке. Пригласив своего соперника на «дружескую» пирушку, Репнин кормил его ядовитыми грибами, приготовленными «специально для него». Это обстоятельство было позже подтверждено другими участниками вечеринки. Как должен быть наказан Репнин по нормам Артикула Воинского?

5. В 1487 г. купец третьей гильдии Николай Третьяков, проезжая по Москве в своей коляске, запряженной тройкой лошадей, был оста-

новлен и высажен из нее частным приставом. Протестовавшему при этом купцу пристав пригрозил поркой. Правомерны ли действия пристава?

### **Вариант 5**

1. По подозрению в причастности к убийству по косвенным уликам был «жестоко пытан» поручик Хмельнов, однако вину свою не признал. Допустимо ли применение к нему пытки по этому поводу снова?

2. Рядовой Иван Хлоп, находясь с полком в Курляндии, изнасиловал местную батрачку. Какое наказание ожидало его по нормам Артикула Военского? Изменилось бы наказание, если бы было доказано что девица относилась к категории «скверных женщин»?

3. В 1789 г. отставной флотский капитан-лейтенант Порфирий Иванов решил приобрести в одном из уездов Воронежской губернии деревню с крестьянами. Однако по представлению предводителя уездного дворянства губернатор запретил оформление покупки. Что могло стать основанием для запрета? Не противоречит ли данный запрет Грамоте на права, вольности и преимущества благородного российского дворянства?

4. К ротному командиру обратился солдат о представлении краткосрочного отпуска на три дня для свидания с родными. Отпуск был предоставлен ротным без информирования вышестоящего начальства. О нарушении узнал полковой командир. Что дальше должно было последовать для нарушителей по нормам Артикула Военского?

5. Поручик Семеновского полка явился на праздничный молебен в честь праздника Покрова Божьей матери в сильном подпитии. Будет ли он за это наказан? Изменится ли мера наказания, если это нарушение допущено второй раз? Третий раз?

### **Темы рефератов**

1. Становление органов государственного надзора (фискалитета и прокуратуры) в Российской империи.

2. «Табель о рангах» и формирование основ прохождения государственной службы в Российской империи.

3. Дворцовые перевороты в России XVIII в.

4. Символика российского государства.

5. «Просвещенный абсолютизм» Екатерины Великой.

## Тема 6. РОССИЙСКОЕ ГОСУДАРСТВО И ПРАВО В ПЕРВОЙ ПОЛОВИНЕ XIX В.

### План

1. Развитие государственной системы. Изменения в системе высших и центральных органов Российской империи.
2. Социальная структура российского общества, оформление новых социальных групп.
3. Кодификация права в России. Общая характеристика Полного собрания законов. Формирование Свода законов.
4. Гражданское право по Своду законов Российской империи.
5. Уложение о наказаниях уголовных и исправительных 1845 г.:
  - 1) понятие преступления, система и виды преступлений;
  - 2) наказание по Уложению 1845 г.: понятия, цели, система.

### Список литературы

#### Источники

- Памятники русского права. Вып. 8. – М., 1961.  
Российское законодательство X–XX вв. Т. 6. – М., 1988.  
Хрестоматия по истории государства и права России. – М., 1997.

#### Монографии, статьи, учебные пособия

- Ванштейн, Б.С. Свод законов Российской империи / Б.С. Ванштейн // Экономика и организация промышленного производства. – 1990. – № 6.
- Мироненко, С.В. Самодержавие и реформы. Политическая борьба в России в нач. XIX века / С.В. Мироненко. – М., 1983.
- Пашковская, А.В. К 150-летию Уложения о наказаниях уголовных и исправительных 1845 г. / А.В. Пашковская // Государство и право. – 1995. – № 11.
- Приходько, М.А. Система центральных государственных учреждений в России в первой трети XIX в. / М.М. Сафонов // История государства и права. – 2012. – № 3.
- Развитие русского права в первой половине XIX в. – М., 1994.
- Сафонов, М.М. Проблема реформ в правительственной политике XVIII–XIX вв. / М.М. Сафонов – Л., 1988.
- Сидорчук, М.В. О систематизации законодательства в России. (1826–1832 гг.) / М.В. Сидорчук // Известия вузов. Правоведение. – 1990. – № 6.
- Сидорчук, М.В. Полное собрание законов Российской империи: история создания / М.В. Сидорчук // Известия вузов. Правоведение. – 1990. – № 6.

## Задания

1. В перечне государственных учреждений России отметьте те, которые действовали в 1805 г.:

- 1) Верховный тайный совет;
- 2) Сенат;
- 3) Синод;
- 4) министерства;
- 5) коллегии;
- 6) Конференция;
- 7) приказы;
- 8) Государственная дума;
- 9) Земские соборы;
- 10) Государственный совет.

Какие из этих органов действовали в 1780 г.?

2. Какие из перечисленных мероприятий были осуществлены при Александре I:

1) создание Государственного совета как законосовещательного органа;

- 2) принятие Конституции;
- 3) создание земств;
- 4) замена коллегий министерствами;
- 5) разделение страны на губернии.

3. Какие институты уголовного права закреплены в ст. 5–7, 8–12; 100, 113, 119, 155 Уложения о наказаниях уголовных и исправительных? Покажите значение Уложения в истории права России.

4. Начертите схему центральных и местных органов власти и управления.

5. Составьте таблицу «Система Свода законов Российской империи», опираясь на нормативный материал.

## Задачи

### Вариант 1

1. Охарактеризуйте участие пособника в преступлении, совершенном в соучастии с разделением ролей. Как наказывалось пособничество по нормам Уложения 1845 г.?

2. Допускалось ли привлечение на общественные работы лиц, осужденных на заключение в тюрьме?

3. Из контекста статей Уложения 1845 г. определите верхнюю и нижнюю границы несовершеннолетия.

4. Какие долгосрочные последствия будет иметь для священнослужителя или церковнослужителя осуждение к заключению в крепость на срок от двух до шести лет?



5. Наказывалось ли в соответствии с нормами Уложения 1845 г. невинное причинение вреда?

### **Вариант 2**

1. В чем состояли особенности назначения наказания малолетним в возрасте от 10 до 14 лет по Уложению 1845 г.?

2. Охарактеризуйте участие подстрекателя в преступлении, совершенном в соучастии с разделением ролей. Как наказывалось подстрекательство по нормам Уложения 1845 г.?

3. Какому наказанию будет подвергнут преступник, осужденный на заключение в рабочем доме на срок от шести месяцев до одного года в случае отсутствия в месте его жительства такого дома?

4. Какие долгосрочные последствия будет иметь для дворянина осуждение к заключению в смиренный дом на срок от одного до трех лет?

5. Охарактеризуйте по Уложению 1845 г. внешние признаки умысла на совершение преступления.

### **Вариант 3**

1. В чем особенность применения телесных наказаний в том случае, если они были назначены по приговору военного суда?

2. В чем состояли особенности определения наказания для лиц от 14 лет до 21 года по Уложению 1845 г.?

3. Охарактеризуйте участие укрывателя в преступлении. Как называлось укрывательство?

4. По какому критерию разграничивались проступок и преступления по нормам Уложения 1845 г.?

5. На какие категории дел не распространялось правило о сроке давности?

### **Вариант 4**

1. В каком порядке производилось наказание плетьюми палачом по приговору суда?

2. Раскройте порядок применения срока давности к различным категориям преступлений по Уложению 1845 г.?

3. Охарактеризуйте участие сообщника в преступлении, совершенном с соучастием с разделением ролей.

4. В чем выражалась потеря прав семейственных, возможность которой предусматривалась Уложением 1845 г.?

5. Какие последствия имело достижение преступником семидесятилетнего возраста при назначении меры наказания?

### **Вариант 5**

1. Какое наказание по Уложению 1845 г. выступало как альтернатива смертной казни?

2. Какие категории лиц освобождались от ответственности за не-  
доносительство?

3. Охарактеризуйте субъектов в преступлении, совершенном в со-  
участии без предварительного сговора.

4. Каков порядок отбывания наказаний, связанных с заключением в сми-  
рительном доме, крепости или тюрьме, назначаемых несовершеннолетним?

5. В каком случае лицо, осужденное на каторжные работы, не  
подвергалось клеймению?

### **Темы рефератов**

1. Деятельность М.М. Сперанского по систематизации российско-  
го законодательства.

2. Конституционные проекты декабристов.

3. Карательная система в России первой пол. XIX в.

4. Проблема реформ в правительственной политике первой пол.  
XIX в.

## **Тема 7. ГОСУДАРСТВО И ПРАВО РОССИИ ВТОРОЙ ПОЛОВИНЫ XIX В.**

### **План**

1. Предпосылки реформ. Государственно-политический кризис  
1850-х гг.

2. Крестьянская реформа 1861 г., ее характеристика, основные ак-  
ты и значение.

3. Изменения в системе органов управления. Земская реформа  
1864 г. Городская реформа 1870 г.

4. Судебная реформа 1864 г. Структура новых судебных органов.  
Судебный процесс.

5. Контрреформы 80–90 гг. XIX в.

6. Изменения в российском праве во второй половине XIX в.

### **Список литературы**

#### **Источники**

Российское законодательство X–XX вв. Т. 6. – М., 1984.

Хрестоматия по истории государства и права России. – М., 1997.

Монографии, статьи, учебные пособия

Великие реформы в России. 1856–1874 г. – М., 1992.

Демичев, А.А. Идея суда присяжных в России: генезис, эволюция, законодательное воплощение / А.А. Демичев, А.В. Илюхин. – М., 2010.

Демичев, А.А. Мировой суд в Российской империи по Судебным уставам 1864 г. / А.А. Демичев // История государства и права. – 2011. – № 4.

Ильин, В.В. Реформы и контрреформы: циклы модернизационного процесса в России / В.В. Ильин и др. – М., 1990.

Демичев, А.А. О тенденциях в изучении судебной реформы 1864 г. / А.А. Демичев // История государства и права. – 2012. – № 5.

Каменкин, Ю.А. Организация работы судов присяжных в российских окружных судах (вторая половина XIX в.) / Ю.А. Каменкин. – М., 2011.

Курицын, В.М. Буржуазные реформы государственного аппарата и развитие права России в 60–80-е годы XIX века / В.М. Курицын. – М., 1992.

Литвак, Б.Г. Перевороты 1861 г. в России: почему не реализовалась реформаторская альтернатива / Б.Г. Литвак. – М., 1991.

Цой, В.В. Тенденции развития русской адвокатуры / В.В. Цой // История государства и права. – 2006. – № 4.

### **Задания**

1. Дайте определение понятиям: «дифференциация крестьянства»; «выкупной договор»; «избирательные курии»; «кассации»; «апелляция», «контрреформы».

2. Какие из перечисленных ниже мероприятий были осуществлены в ходе судебной реформы Александра II:

- 1) введение состязательности судебного процесса;
- 2) установление обязательной сменяемости судей;
- 3) отделение следственных органов от милиции;
- 4) введение гласного суда;
- 5) установление одной из самых высоких в мире оплаты судей;
- 6) создание специального суда для дворян;
- 7) введение суда присяжных;
- 8) создание особого суда для крестьян?

Ознакомившись с документами судебной реформы, определите систему судов и их подсудность.

3. Определите, какими цифрами на схеме «Структура государственной власти и управления России к началу XX в.» обозначены император (А), Сенат (Б), губернаторы (В), Государственный совет (Г), комитет министров (Ж), обер-прокурор Синода (З), губернские земства (И), уездные земства (К).

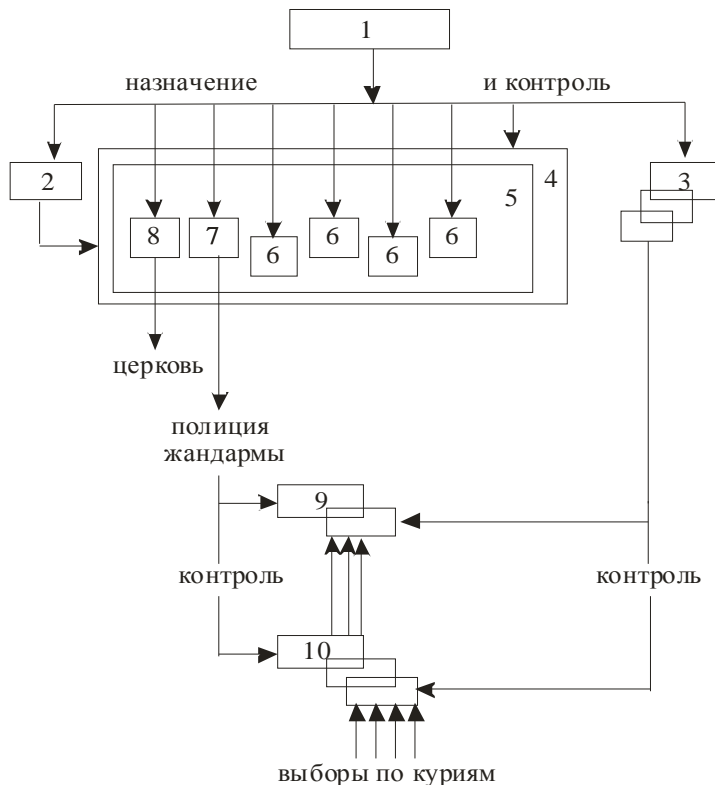

4. Определите, в каких фрагментах законодательства Российской империи говорится о Государственном совете (А), губернаторах (Б), земствах (В), министерстве внутренних дел (Г), министре финансов (Д), Сенате (Е):

1) «для заведования делами, относящимися к местным хозяйственным пользам и нуждам каждой губернии и каждого уезда, образуется (...)»;

2) «(...) имеет надзор за правильностью и законностью действий городского общественного управления»;

3) «в составе (...) образуются в качестве верховного кассационного суда два Департамента: один для уголовных, другой для гражданских дел»;

4) «(...) в промежуток между двумя сроками заседаний земского собрания может остановить постановление, противное законам»;

5) «дела, подлежащие ведению (...) суть: меры обеспечения народного продовольствия, заведование благотворительными заведе-

ниями, попечение о развитии местной торговли и промышленности, содействие по охранению посевов от истребления саранчой и сусликами»;

6) «все законы в первообразных их начертаниях предлагаются и рассматриваются в (...), и потом действием Державной Власти поступают к предназначенному им совершению»;

7) «...» имеет право остановить исполнение всякого постановления земской управы, противного законам»;

8) «должность (...) обязывает его пещись о повсеместном благосостоянии народа, спокойствию, тишине и благоустройстве всей Империи»;

9) «(...)», исследовав отчет Министра в его присутствии, требует от него, когда нужда в том состоять будет, объяснений, сравнивает его с показаниями с рапортом прямо с мест»;

10) «должность (...) имеет два главные предмета: управление казенными частями и генеральное всех доходов ассигнование по разным частям».

### **Задачи**

#### **Вариант 1**

1. Летом 1878 г. жителю г. Курска П. Андронику было отказано в праве принять участие в выборах городской думы.

П. Андроников подал жалобу губернатору на действие городской управы. В ней он указал, что является русским подданным, ему более 25 лет, владеет на правах собственности двумя доходными домами. В г. Курске он проживает с декабря 1877 г.

Какое решение должен принять губернатор на основании Городового положения от 16 июня 1870 г.?

2. Владелец солеварен в г. Усолье Пермской губернии назначил своего управляющего поверенным на выборах в уездное Земское собрание.

Однако по требованию предводителя уездного дворянства управляющий был вычеркнут из списка избирателей. Свое требование предводитель дворянства обосновал тем, что владелец солеварен не проживает в Усольском уезде и не имеет права выставлять вместо себя уполномоченного.

Правомерны ли действия предводителя дворянства?

3. Земским собранием Белгородского уезда Курской губернии в числе мировых судей был избран чиновник уездной оценочной комиссии А. Копейкин. Однако губернатор запретил А. Копейкину выполнение обязанностей мирового судьи на том основании, что последний не имеет высшего юридического образования.

Правомерны ли действия губернатора, если остальным требованиям А. Копейкин отвечает? Какой порядок разрешения разногласий между губернатором и Земским собранием предусмотрен законом (учреждением судебных установлений)?

4. В 1875 г. крестьяне с. Кудинова Московской губернии подали в суд иск на скотовладельца Бронштейненко. В своем иске они указали, что при прогоне скота на ярмарку их поля подвергались потраве. Общий ущерб по оценке земской управы составил 500 руб. Согласно действующему законодательству скотовладелец обязан возместить ущерб и заплатить штраф в размере 25 руб.

Какой суд должен принять в рассмотрению иск крестьян?

5. Участковый мировой судья г. Москвы принял к производству уголовное дело о хищении 25 руб. из средств губернского крестьянского присутствия. Это преступление совершено делопроизводителем данного присутствия.

Правомерно ли поступил мировой судья?

### **Вариант 2**

1. В 1872 г. в Московском окружном суде с участием присяжных заседателей слушалось дело по обвинению отставного капитана С. Горячего в убийстве своей любовницы. Присяжные заседатели вынесли обвинительный вердикт. Однако судьи единогласно признали, что решением присяжных осужден невинный.

Как следует поступить в данном случае?

2. В 1882 г. крестьяне с. Кудинова обратились к московскому генерал-губернатору с жалобой на действия земского начальника. В жалобе они указали, что земский начальник отстранил выбранных сельским сходом старосту и писаря, а вместо них назначил новых.

Правомерны ли действия земского начальника?

3. В 1898 г. помощник присяжного поверенного Н. Иванов, находящийся под гласным надзором полиции, был лишен права участвовать в выборах городской думы.

Правомерны ли действия властей в отношении Н. Иванова?

4. В местности, объявленной в состоянии усиленной охраны, губернатор запретил проведение любых общественных собраний. Руководствуясь данным решением, полицеймейстер одного из уездных городов разогнал собрание общества трезвости. Председатель и члены этого общества были оштрафованы на 50 руб. каждый, а лектор, прибывший из Москвы по приглашению общества, в принудительном порядке выслан за пределы губернии.

Правомерны ли действия полицеймейстера, если собрание общества трезвости проводилось с разрешения городского головы?

5. В губернии, объявленной в состоянии усиленной охраны в связи с действиями террористов, генерал-губернатор распорядился передать

на рассмотрение военного суда дело одного из организаторов массовых беспорядков, в результате которых имелись человеческие жертвы. Генерал-губернатор потребовал также, чтобы дело рассматривалось по законам военного времени при закрытых дверях. Это он мотивировал тем, что публичное рассмотрение дела может послужить поводом для нагнетания ситуации и новых беспорядков. Свое требование он обосновал ссылкой на Положение о мерах к охранению государственного порядка и общественного спокойствия от 14 августа 1881 г.

Имел ли генерал-губернатор такие правомочия весной 1882 г.?

### **Темы рефератов**

1. Становление и деятельность российской адвокатуры во второй пол. XIX в.
2. Деятельность судов присяжных заседателей в Российской империи.
3. Выдающийся русский юрист А.Д. Кони.
4. Земства и их роль в России.
5. Смертная казнь как мера наказания по Уголовному Уложению 1903 г.
6. Самодержавие и народничество в России.

## **Тема 8. ЭВОЛЮЦИЯ РОССИЙСКОГО САМОДЕРЖАВИЯ В НАЧАЛЕ XX В.**

1. Альтернативы развития России на рубеже XIX–XX вв.
2. Манифест 17 октября 1905 г. и Основные законы (1906 г.).
3. Государственный Совет и Государственная Дума в системе двухпалатной власти в России.
4. Утверждение российской многопартийности.
5. Основные тенденции развития права.

### **Список литературы**

#### **Источники**

Российское законодательство X–XX вв.: в 9 т. Т.9. – М., 1994.

Хрестоматия по истории государства и права России. – М., 1997.

#### **Монографии, статьи, учебные пособия**

Аврех, А.Я. Царизм и IV Дума / А.Я. Аврех. – М., 1991.

Ганелин, Р.М. Российской самодержавие в 1905 г. Реформы и революция / Р.М. Ганелин. – Новосибирск, 1991.

Демин, В.А. Госсодет Российской империи в начале XX в.: механизм функционирования и функции / В.А. Демин // Отечественная история. – 2006. – № 6.

Кравец И.А. Конституционализм и российская государственность в начале XX в. – М., 2000.

Моисеев, В.В. История государственного управления в России / В.В. Моисеев. – М., 2010..

Программы политических партий России. – СПб., 1990.

Смирнов, А.Ф. Государственная Дума Российской империи 1906–1917 г.: историко-правовой аспект / А.Ф. Смирнов. – М., 1998.

Христофоров, И.А. От самодержавия к думской монархии. Первая революция в России: взгляд через столетие / И.А. Христофоров. – М., 2005.

Шемухаев, В.В. Либеральная модель переустройства в России / В.В. Шемухаев. – М., 1996.

Шеховцев, В.А. Развитие парламентаризма в России: в 2 кн. / В.А. Шеховцев – Владивосток, 2006.

### Задания

1. Дайте определение терминам: «альтернатива»; «промышленная модернизация»; «конституционная монархия»; «дуалистическая монархия»; «буржуазная дума»; «рабочая курия»; «административная юстиция».

2. В 1892–1903 гг. пост министра финансов занимал С.Ю. Витте, много сделавший для экономического развития Российской Империи и прозванный «дедушкой русской индустрии». О некоторых важнейших принципах его политики дает представление доклад Николаю II за 1889 г. Ниже приводятся отрывки из этого документа. Прочитайте их и вставьте вместо цифр, заключенных в круглые скобки, подходящие слова и словосочетания в соответствующей грамматической форме: привоз из-за границы, протекционная система, приток иностранных капиталов, собственная промышленность, хлеб.

«Россия и по настоящее время остается еще страной существенно земледельческой. За все свои обязательства перед иностранцами она расплачивается вывозом сырья, главным образом сельскохозяйственных произведений, преимущественно (1). Потребности свои в фабричных изделиях она в значительной степени покрывает (2). Экономические отношения России к Западной Европе вполне сходны с отношениями колониальных стран к своим метрополиям <...>. Но есть одно коренное отличие от положения колоний: Россия – политически независимая могущественная держава <...>.



Создание своей (3) есть коренная, не только экономическая, но и политическая задача, которая составляет краеугольное основание нашей (4).

Но для развития промышленности нужны капиталы. Создавать их не в силах самое могущественное правительство.

(5) является, по глубокому убеждению министра финансов, единственным способом ускоренного развития нашей промышленности».

3. Определите, из каких документов взяты следующие цитаты и факты.

А. Основной закон (1892 г.);

Б. Манифест об учреждении Государственной Думы и Положение о выборах (6 августа 1905 г);

В. Манифест об усовершенствовании государственного порядка (17 октября 1905 г.);

Г. Об изменении Положения о выборах в Государственную Думу (11 декабря 1905 г.);

Д. Манифест 20 февраля 1906 г.;

Е. Манифест 9 июля 1906 г.;

Ж. Манифест 3 июня 1907 г.

1) «Распуская нынешний состав Государственной Думы, Мы подтверждаем вместе с тем неизменное намерение Наше сохранить в силе самый закон об учреждении этого установлении...»;

2) «Предоставить участие в избрании выборщиков... рабочим в предприятиях фабрично-заводской промышленности»;

3) «Привлечь... к участию в Думе те классы населения, которые ныне совсем лишены избирательных прав»;

4; Избирательное право получили 4 млн жителей империи из 143 млн;

5) «Император всероссийской есть монарх самодержавный и неограниченный. Повиноваться верховной власти его не токмо за страх, но и за совесть сам Бог повелевает»;

6) «Государственная Дума учреждается для «предварительной разработки и обсуждения законодательных предположений»;

7) «Даровать населению незыблемые основы гражданской свободы на началах действительной неприкосновенности личности, свободы совести, слова, собраний и союзов»;

8) «Никакой закон не может воспринять силу без одобрения Государственной Думы»;

9) «Законодательные предположения рассматриваются в Государственной Думе и, по одобрению ею, поступают в Государственный совет»;

10) «Изменения в порядке выборов могут быть проведены обычным законодательным путем... Только Власть, даровавшей первый избирательный закон, довлеет право отметить оный и заменить его новым».

4. Определите, какими цифрами на схеме обозначено представительство в государственной думе кадетов, октябристов, прогрессистов, трудовиков, социал-демократов, эсеров, черносотенцев, беспартийных депутатов и депутатов от национальных окраин. Какая из четырех дум была кадетской? Какая из дум может быть названа левой?

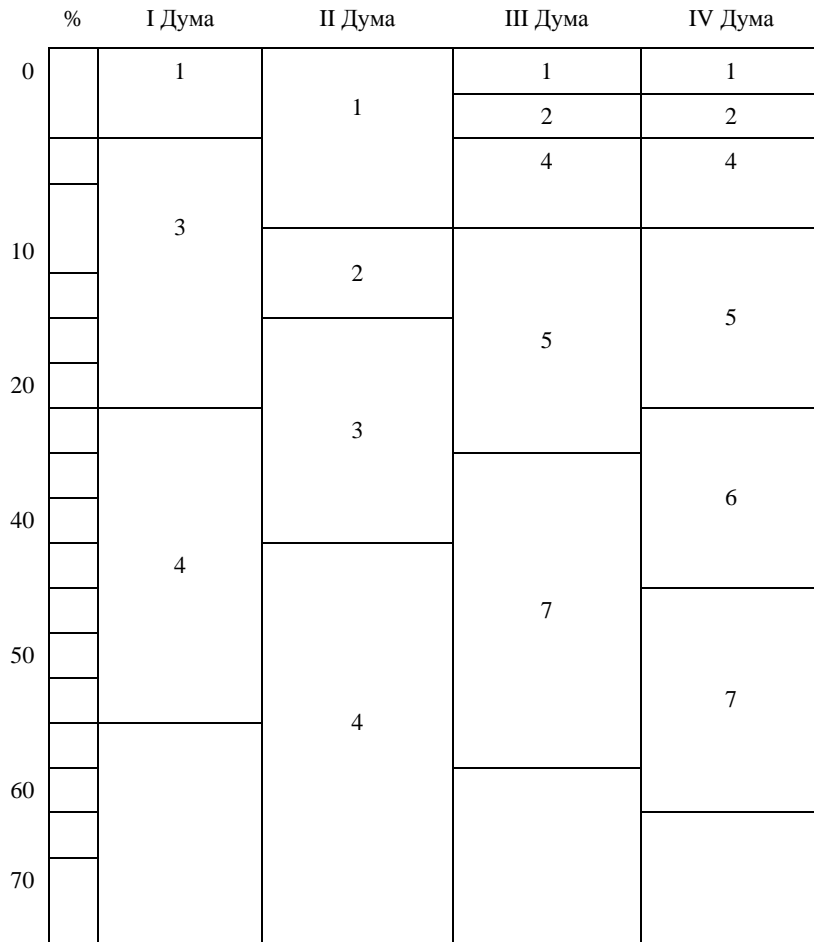

5. Определите компетенцию и способ формирования важнейших органов государственной власти и управления России в период третьиюньской монархии (А – император; Б – Государственная Дума; В – Государственный совет; Г – Министерство внутренних дел):

- 1) контроль за работой исполнительной власти;

- 2) утверждение законов, принятых Государственной Думой и Государственным советом;
- 3) первоначальное рассмотрение и принятие законов;
- 4) рассмотрение законов, принятых Государственной Думой и Государственным советом;
- 5) непосредственное управление жизнью страны;
- 6) верховное руководство внешней и внутренней политикой;
- 7) созыв и роспуск Государственной Думы;
- 8) законодательные решения в перерывах заседаний Государственной Думы;
- 9) частично выборный орган государственной власти;
- 10) полностью выборный орган государственной власти.

6. Определите, в каких из приведенных ниже фрагментов отражены программные положения РСДРП (А), эсеров (Б), РСДРП и эсеров (В), кадетов (Г), октябристов (Д), «Союза русского народа» (Е).

1. Конституционное устройство Российского государства определяется основным законом. «Народные представители избираются всеобщего равною, прямою и тайною подачей голосов» (1905 г.).

2. Развитие и укрепление начал конституционной монархии с народным представительством, основанном на общем избирательном праве».

3. «Необходима незыблемость основных начал русской государственности».

4. «Созыв Учредительного собрания, свободно избранного всем народом» для «ликвидации самодержавия» и «установления демократической республики».

5. «По вопросу об изменении программы решено... Россия должна быть конституционной и парламентской монархией» (1906 г.).

6. «Необходимое условие социальной революции составляет диктатура пролетариата».

7. «Дума призвана оказать содействие правительству, идущему по пути спасительных реформ».

8. «Осуществление партийной программы предполагает полную победу рабочего класса и установление в случае надобности революционной диктатуры».

9. Термин «Учредительное собрание» означает собрание народных представителей с учредительными функциями..., а не собрание, облаченное всей «полнотой власти».

10. «Только твердая Царская власть, основанная на непосредственном единении царя с народом... может дать безусловные гарантии прочного правового порядка».

## Задачи

### Вариант 1

1. 3 июня 1907 г. появился Манифест Императора Николая II «О роспуске Государственной Думы, о времени созыва новой думы и об изменении порядка выборов Государственной Думы». В соответствии с Манифестом тогда же, 3 июня, были изданы: Указ о роспуске Думы и Указ об утверждении нового положения о выборах в Государственную Думу. Эти действия властей практически все политические партии расценили как государственный переворот.

Как можно обосновать это мнение? Возможные контраргументы.

2. Корнет Оболенский убил на дуэли поручика Ржевского, при этом он был сам тяжело ранен последним. Дуэль состоялась из-за того, что Ржевский пытался обольстить несовершеннолетнюю сестру корнета.

Должен ли по Уголовному уложению 1903 г. корнет Оболенский понести наказание за содеянное?

3. Мясник Федор Быков, находясь в состоянии алкогольного опьянения, ворвался в мечеть во время молитвы, сопровождая свои действия нецензурными выражениями в отношении происходящей церемонии и ислама в целом. Судом за это деяние ему была назначена пеня в 5 руб.

Правомерно ли данное судебное решение по Уголовному Уложению 1903 г.?

4. Настоятель костела Девы Марии Збигнев Кшепинский совершил венчание по католическому обряду Елены Полонской (католического вероисповедания) и Георгия Трубецкого (православного вероисповедания). Молодожены отбыли за границу, не совершив этого обряда по православному обычаю. Действия Кшепинского подверглись судебному разбирательству, в результате которого последовало признание денежной пени в размере 500 руб. и удаление от церковной должности на 9 месяцев. В оправдание своих действий Кшепинский представил письмо Трубецкого, написанное незадолго до венчания в костеле, с указанием на намерение молодых совершить обряд венчания и по православному обычаю вскоре после церемонии в костеле.

Правомерно ли судебное решение в отношении Кшепинского?

5. В сентябре 1905 г. отставной титулярный советник Н. Липкин, проживающий в г. Ярославле, приобрел в Рыбинском уезде Ярославской губернии усадьбу, стоимость которой, по официальной оценке, составляла 14 тыс. рублей. После этого Липкин Н. обратился к местным властям с просьбой о включении его в список избирателей уездных землевладельцев, но получил отказ. Какие органы решали вопрос о включении в списки избирателей?

Правомерны ли действия по отношению к Липкину?

## Вариант 2

1. Поэт Рубашкин попытался опубликовать под своим именем чужие стихи, но обман был раскрыт и замысел не удался.

Какие последствия для Рубашкина должны возыметь эти события по Уголовному уложению 1903 г.?

2. Иван Безуглов, лицо без определенного места жительства, был пойман чинами полиции в тот момент, когда он при большом стечении народа на ярмарке тыкал булавкой в портрет государя императора. При производстве дознания он честно признался, что делал это с целью убийства царя, будучи уверенным в тайной силе такого рода колдовских действий.

Как могут быть квалифицированы действия Ивана Безуглова по Уголовному уложению 1903 г.? Какое наказание ему может быть назначено (медицинское освидетельствование показало, что обвиняемый вменяем и отдает себе отчет в совершаемых им действиях)?

3. Рабочий Сухов при разгоне воинской командой несанкционированной демонстрации 1 мая, бросив камень в сторону солдата, попал в висок ротмистру Шаповалову, от чего последний скончался на месте.

Как могут быть квалифицированы действия Сухова по Уголовному уложению 1903 г.?

4. При раскрытии шпионской сети британской разведки в России было установлено, что денщик одного из чиновников МИДа за соответствующую плату давал возможность финскому коммерсанту Маори Укконену ознакомиться со сметами военного министерства на поставки некоторых видов военного снаряжения из-за границы. Денщик воспользовался тем, что означенный чиновник часто работал дома с этими документами, оставляя их в свое отсутствие в незапертом кабинете. Маори Укконен был изобличен как агент британской разведки. Призванный к ответу денщик в свое оправдание указывал на то, что финский коммерсант объяснял свой интерес к документам желанием получить выгодный государственный заказ для своей фирмы. О степени секретности этих документов денщик не имел понятия, будучи неграмотным. Что касается Укконена, то он не успел отправить полученную информацию за границу.

Как могут быть квалифицированы действия денщика, чиновника МИДа и финского коммерсанта по Уголовному уложению 1903 г.? Какие наказания их ожидают?

5. К началу сметного периода Государственная Дума не утвердила государственный бюджет на очередной год по следующим мотивам:

а) протест депутатов на значительный рост расходов Министерства императорского двора;

б) чрезвычайное увеличение военного бюджета в связи с особыми приготовлениями к войне;

в) наличие большого дефицита бюджета.

Правомерно ли решение Государственной Думы в каждом отдельно взятом случае? Какой порядок финансирования на очередной год должен действовать с учетом указанных условий?

### **Вариант 3**

1. 3 июня 1907 г. появился Манифест Императора Николая II «О роспуске Государственной Думы, о времени созыва новой Думы и об изменении порядка выборов Государственной Думы». В соответствии с манифестом тогда же, 3 июня, были изданы: указ о роспуске Думы и указ об утверждении нового положения о выборах в Государственную Думу. Эти действия властей практически все политические партии расценили как государственный переворот.

Как можно обосновать это мнение? Возможные контраргументы.

2. Государственная Дума не утвердила бюджет на очередной сметный период. Однако незадолго до того был принят закон, предусматривающий новый расход из казны.

Правомерно ли включение в роспись государственных расходов на очередной сметный период ассигнований, предусмотренных этим законом?

3. 24 мая 1908 г. морским министром был внесен в Думу законопроект об ассигновании средств на содержание в текущем году Морского Генерального штаба, созданного на основе рескрипта императора за 2 года до этого. Для обоснования запрашиваемых ассигнований в Думу было представлено штабное расписание с росписью окладов служащих Морского Генерального штаба. После двукратного обсуждения Дума и Государственный Совет утвердили законопроект об ассигновании вместе со штабным расписанием Морского Генерального штаба. 27 апреля 1909 г. законопроект был отклонен.

На основании какой статьи «Основных государственных законов» это было сделано?

4. 27 мая 1908 г. лидер партии октябристов А.И. Гучков потребовал в Думе ухода из министерства нескольких Великих князей, которые, пользуясь своим положением, «насаждали там вредные порядки и порождали атмосферу безответственности и безначалия».

Правомерно ли требование Гучкова в соответствии с «Основными государственными законами»?

5. Канцелярия градоначальника отказалась выдать по требованию частного лица справку из реестра регистрации обществ, мотивируя свой отказ тем, что, поскольку данное лицо не имеет никакого отношения к целям данного общества и членом его не является, такая справка ему «без надобности».

Правомерен ли данный отказ?

#### **Вариант 4**

1. Зарегистрированное в установленном порядке «Общество любителей шахмат» устроило публичные чтения, посвященные новому русскому изданию книги Карла Маркса «Капитал». В уставе общества возможность организации публичных чтений значилась. Градоначальник своей властью приостановил деятельность общества до решения дела о его возможном (по предложению градоначальника) закрытии в городском по делам об обществах присутствии.

Правомерны ли действия градоначальника?

2. «Общество содействия народному просвещению» приняло решение о прекращении своей деятельности. В процессе существования им было приобретено здание для проведения благотворительных концертов и спектаклей, имевших целью сбор средств на пополнение сельских библиотек. Представители властей заявили, что это здание поступает в ведение правительства для устройства в нем вечерней школы. Свое решение они мотивировали тем, что в уставе общества не указано, что делать с этим имуществом, а общее собрание членов общества не приняло решения, что оно не будет пожертвовано для какой-то благотворительной цели.

Правомерно ли это заявление?

3. Инициативная группа подала письменное заявление градоначальнику о желании зарегистрировать «Общество помощи бедным и сиротам» с приложением проекта устава и через две недели, не получив никакого ответа, начала сбор пожертвований, что являлось одним из пунктов устава. Градоначальник приостановил своей властью деятельность общества и предложил городскому по делам об обществах присутствию его закрыть (заявление об избрании правления общества было подано градоначальнику одновременно с началом сбора пожертвований).

Правомерны ли действия градоначальника?

4. Городское по делам об обществах присутствие отказало в регистрации «Христианскому обществу вспомоществования бедным» – дочерней структуре английской протестантской организации «Армия спасения».

Правомерен ли данный отказ?

5. Рабочие вновь созданного промышленного предприятия, на котором работали более 100 человек, через 4 мес. после начала работы, в день, определенный для избирательного собрания градоначальником, на своем собрании избрали рабочего Петрова уполномоченным на участие в съезде уполномоченных от рабочих города для избрания выборщиков по избранию депутатов Государственной Думы. Однако председательствовавший на съезде уполномоченных от рабочих городской голова, ссылаясь на указание губернатора, не допустил к участию в работе съезда Петрова, мотивируя это тем, что тот на момент его избрания уполномоченным проработал на предприятии, где состоялись выборы, меньше полугода.

Соответствовали ли названные действия губернатора и городского головы Избирательному закону от 11 декабря 1915 г.?

### **Темы рефератов**

1. Россия в XX веке: реформы и революции.
2. Истоки русского социализма и его характеристика.
3. Парламентаризм в России: опыт и уроки.
4. Самодержавие и революционный кризис в России в начале XX в.: новые взгляды и оценки.
5. Программы политических партий России в начале XX в.

## **Тема 9. ГОСУДАРСТВО И ПРАВО В ПЕРИОД МЕЖДУ ДВУМЯ БУРЖУАЗНО-ДЕМОКРАТИЧЕСКИМИ РЕВОЛЮЦИЯМИ В РОССИИ (1907 – февраль 1917 гг.)**

1. Аграрная реформа П.А. Столыпина.
2. Изменения в государственном аппарате и праве России в годы Первой мировой войны.
3. Февральская революция 1917 г.:
  - а) двоевластие и его причины;
  - б) формирование и характеристика деятельности Временного правительства.

### **Список литературы**

#### **Источники**

Государственный строй Российской империи накануне крушения: сборник законодательных актов. – М., 1995.  
Российское законодательство в X–XX вв.: в 9 т. Т. 9. – М., 1994.  
Хрестоматия по истории государства и права России. – М., 1997.

#### **Монографии, статьи, учебные пособия**

Алексеев, И.В. Оппозиция его Величества: Дума, царизм и союзники России по Антанте в эпоху П.А. Столыпина (1903–1911 гг.) / И.В. Алексеев. – СПб., 2004.  
Белянин, Д.Н. Столыпинская аграрная реформа (1906–1914 гг.) / Д.Н. Белянин. – Кемерово, 2004.  
Государственная дума в России. 1906–1917 гг. – СПб., 2006.  
Захаров, Н.А. Система русской государственной власти / Н.А. Захаров. – М., 2002.



Старцев, В.И. Внутренняя политика Временного правительства первого созыва / В.И. Старцев. – Л., 1980.

Флоринский, М.Ф. Кризис государственного управления в России в годы первой мировой войны / М.Ф. Флоринский. – Л., 1988.

Черноморский, Е.Д. Государственная Дума и свержение царизма в России / Е.Д. Черноморский. – М., 1996.

### Задания

1. Дайте определение понятий: «Земгор», «милитаризация экономики», «прогрессивный блок», «коалиционное правительство», «предпарламент».

2. Выберите правильный ответ.

1) Столыпинская аграрная реформа связана с событиями революции 1905–1907 гг., так как... (революция замедлила осуществление реформы; революция показала царизму отсутствие социальной базы в деревне; революция показала слабость общины).

2) Реализация столыпинской аграрной реформы началась... (накануне революции; в ходе революции; после третьиюньского государственного переворота).

3) Главной целью реформы было... (создание слоя собственников в деревне; повышение уровня сельскохозяйственного производства; укрепление общины).

4) Наиболее активно реформу поддерживали... (кадеты; трудовики; октябристы).

5) На местах реализация реформы возлагалась на... (дворянство; крестьянские комитеты; чиновников).

3. Ниже приведены фрагменты Указа, положившего начало осуществлению столыпинской аграрной реформы. Вместо чисел, заключенных в круглые скобки, вставьте пропущенные слова и словосочетания в подходящей грамматической форме (общество, домохозяин, наделная земля, личная собственность, общинное право, общинное владение).

«Каждый (1), владеющий (2) на (3), может во всякое время требовать укрепления за собой в (4) причитающиеся ему части из означенной земли».

«В (5), в коих не было общих переделов в течение 24 лет, предшествующих заявлению отдельных домохозяев о желании перейти от (6) к личному, за каждым таким домохозяином укрепляются в (7) все участки земли, состоящие в его постоянном пользовании».

«Каждый (8), за коим укреплены участки (9), имеет право во всякое время требовать, чтобы (10) выделило ему взамен сих участков соответствующий участок, по возможности к одному месту».

4. Выберите высказывания, принадлежащие П.А. Столыпину и отражающие суть аграрной реформы.

1) «Необходимо дать возможность способному трудолюбивому крестьянину ... освободиться от тисков ... Надо дать ему возможность укрепить за собой плоды трудов своих и представить их в неотъемлемую собственность».

2) Прежде чем добиваться демократических свобод в России, «предварительно нужно создать граждан и сделать народ достойным свободы». Тогда «гражданственность сама воцарится на Руси. Сперва – гражданин, а потом – гражданственность».

3) «Закон должен быть ориентирован на «разумных и сильных, а не на слабых и пьяных. Нельзя ставить преграды обогащению сильного – для того, чтобы слабые разделили с ним его нищету».

4) «Не может быть, чтобы земля была неприкосновенной, раз того желает народ, не может быть ничего неприкосновенного».

5) «Государственная власть не может признавать права собственности на земли за одними и в то же время отнимать это право у других».

5. Сгруппируйте факты, свидетельствующие об успехе аграрной реформы (А) или ее провале (Б):

- 1) за короткое время из общины выделилась  $\frac{1}{4}$  всех хозяйств;
- 2) сельская буржуазия стала давать 50% рыночного хлеба;
- 3) из Европейской России за Урал переселились 3 млн домохозяев;
- 4) 70–90% вышедших из общины сохранили связь с ней;
- 5) 0,5 млн переселенцев вернулись обратно;
- 6) 4 млн десятин общинной земли было вовлечено в оборот;
- 7) стоимость сельскохозяйственных орудий на двор выросла с 59 до 83 рублей;
- 8) крестьяне скупили через банки 10 млн десятин помещичьей земли;
- 9) на крестьянский двор приходилось 2–3 десятины пашни при норме 7–8;
- 10) 52% хозяйств и после реформы не имели плугов;
- 11) городское население выросло с 18 млн (1904 г.) до 30 млн (1914 г.) человек;
- 12) в 1890–1913 гг. доход на душу крестьянина вырос с 22 до 33 руб.;
- 13) в 1906–1913 гг. возникло 8 тыс. крестьянских потребительских обществ;
- 14) Денежные вклады крестьян выросли с 1055 млн руб. (1906 г.) до 1518 млн руб. (1912 г.).
- 15) минеральные удобрения применялись на 2% посевных площадей;
- 16) в 1911–1912 гг. голод охватил губернии с населением 30 млн чел.;

17) русская корова давала в год продукции на 28 рублей, американская – на 94 рубля;

18) за годы реформы образовалось 5 тыс. сельскохозяйственных обществ;

19) экспорт сельскохозяйственной продукции вырос с 996 млн руб. (1908 г.) до 15 911 млн руб. (1911 г.);

20) урожай пшеницы в России – 55 пудов с десятины, в Германии – 157 пудов с десятины (1913 г.).

6. Какие из перечисленных ниже мероприятий были осуществлены российским правительством в годы Первой мировой войны:

1) борьба против концентрации производства и капитала,

2) введение серебряной монеты,

3) введение продразверстки,

4) конфискация части помещичьих земель,

5) координация деятельности предприятий государственными органами,

6) национализация части предприятий,

7) создание Особого совещания,

8) рост объема госзаказов,

9) установление спецнадзора за крупными заводами,

10) установление максимума цен.

7. Пользуясь фрагментом «Положения об Особом совещании для обсуждения и объединения мероприятий по обороне государства (август 1915 г.)», найдите на рис. 1 место перечисленных государственных органов и организаций.



Рис. 1

«В состав Особого совещания входят:

- 1) председатель Государственного совета,
- 2) председатель Государственной Думы,
- 3) девять членов Государственного совета и девять членов Государственной Думы,
- 4) представители от министерств...,
- 5) пять представителей от военного министерства,
- 6) представители Всероссийского земского и городского союзов, по одному от каждого,
- 7) четыре представителя Центрального военно-промышленного комитета»,

8. Определите, какие из перечисленных ниже положений характеризуют согласованную позицию Временного правительства и Петросовета, отраженную в «Декларации Временного правительства о его составе и задачах» (А), а какие – отвергнутые Временным Правительством требования Петросовета (Б):

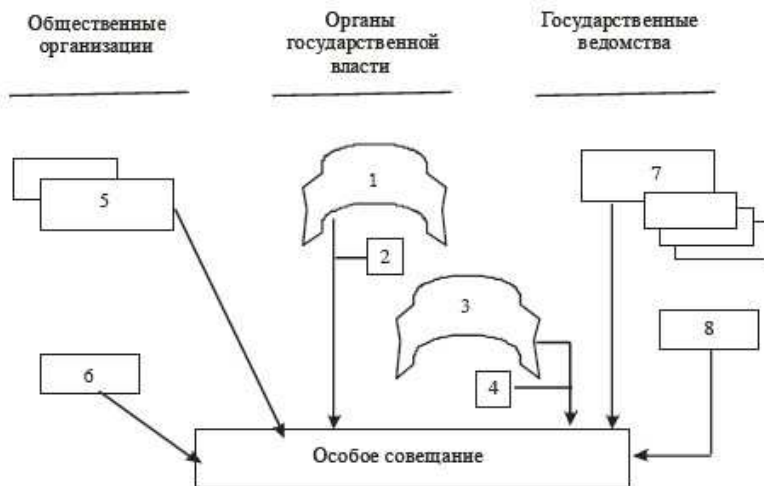
- 1) «полная и немедленная амнистия по всем делам политическим»,
- 2) «политическая свобода во всех формах»,
- 3) «устройство армии на началах самоуправления»,
- 4) «отмена всех сословных, вероисповедных и национальных организаций»,
- 5) «немедленная подготовка к созыву ... Учредительного собрания»,
- 6) «замена полиции народной милицией»,
- 7) «немедленное введение демократической республики»,
- 8) «выборы в органы местного самоуправления»,
- 9) «неразоружение и невывод из Петрограда воинских частей, принимавших участие в революции»,
- 10) «устранение для солдат всех ограничений в пользовании общественными правами ... при сохранении строгой воинской дисциплины».

9. Определите место перечисленных событий и процессов в блоке предварительного обобщения «Россия в 1917 г.».

- 1) вторая русская революция,
- 2) создание Временного комитета Государственной Думы,
- 3) образование Петросовета,
- 4) отречение Николая II,
- 5) первое Временное правительство,
- 6) первый кризис Временного правительства,
- 7) поддержка большевиками Временного правительства,
- 8) приезд Ленина в Россию,
- 9) первая коалиция,
- 10) второй кризис Временного правительства,
- 11) третий кризис Временного правительства,

- 12) выдвижение лозунга «Никакой поддержки Временному правительству»,
- 13) VI съезд РСДРП(б),
- 14) IX съезд КДП–ПНС,
- 15) I съезд советов,
- 16) вторая коалиция,
- 17) корниловский мятеж,
- 18) государственное совещание,
- 19) эсеро-меньшевистские советы,
- 20) октябрьская революция в России,
- 21) большевизация советов,
- 22) курс РСДРП(б) на вооруженное восстание,
- 23) директория,
- 24) третья коалиция,
- 25) II съезд советов.

### **Темы рефератов**

1. Отречение Николая II: оценка, последствия.
2. Причины несостоятельности буржуазно-демократической альтернативы в развитии российской государственности в 1917 г.
3. Причины, суть и последствия мятежа генерала Корнилова.
4. Масоны и революция в России.
5. Политические кризисы Временного правительства.

## **Тема 10. СОЗДАНИЕ СОВЕТСКОГО ГОСУДАРСТВА И ПРАВА (октябрь 1917–1920 гг.).**

### **План**

1. Октябрь 1917 г.: точки зрения. Второй всероссийский съезд советов.
2. Специфика властных структур после Октября 1917 г. Причины утверждения «диктатуры власти».
3. Конституция РСФСР 1918 г.: содержание, значение.
4. Становление основ советского права. Первые советские кодексы.
5. Государственные преобразования в годы Гражданской войны. Особенности развития права.

### **Список литературы**

#### **Источники**

Из истории ВЧК: сб. документов. – М., 1958.

Учредительное собрание. Россия, 1918 г. (Стенограмма и другие документы) – М., 1991.

Хрестоматия по истории отечественного государства и права. Послеоктябрьский период. – М., 1994.

Хрестоматия по истории отечественного государства и права. 1917–1991 гг. – М., 1997.

#### Монографии, статьи, учебные пособия

Буков, В.А. От российского суда присяжных к пролетарскому правосудию / В.А. Буков. – М., 2003.

Власть и оппозиция. Российский политический процесс XX столетия. – М., 1995.

Гимпельсон, Е.Г. Формирование советской политической системы. 1917–1923 гг. / Е.Г. Гимпельсон. – М., 1995.

История Отечества: люди, идеи, решения. Очерки истории советского государства. – М., 1991.

Кара-Мурза, С. Советская цивилизация / С. Кара-Мурза. – М., 2000.

Кожевников, М.В. История советского суда. 1917–1936 гг. / М.В. Кожевников – М., 1957.

Кукушкин, Ю.С. Очерк истории Советской Конституции / Ю.С. Кукушкин, О.И. Чистяков. – М., 1990

Моисеев, В.В. История государственного управления России / В.В. Моисеев. – М., 2010.

Протасов, С.Ф. Всероссийское Учредительное собрание. История рождения и гибели / С.Ф. Протасов. – М., 1997.

#### Задания

1. Дайте пояснение к терминам «декрет», «комбеды», «федерация», «революционное правосознание», «классовый подход».

2. Выберите правильный ответ:

1) на выборах в Учредительное собрание одержали победу... (большевики, кадеты, эсеры, меньшевики);

2) председателем Учредительского собрания был избран... (В. Ленин, Я. Свердлов, В. Чернов);

3) главной причиной разногласий между большевиками и остальными депутатами Учредительного собрания были разные подходы к решению... (аграрного вопроса, вопроса о власти, рабочего вопроса);

4) Учредительное собрание провозгласило... (демократическую республику, диктатуру пролетариата, конституционную монархию);

5) разгон Учредительного собрания не вызвал политического взрыва в стране из-за... (отсутствия демократических традиций, всеобщей ненависти к эсерам и меньшевикам, неинформированности народа).

3. Прочитайте фрагменты «Декрета о земле», принятого II Съездом советов. Вместо чисел вставьте пропущенные слова.

«Право (1) на землю отменяется навсегда; земля не может быть ни продаваема, ни покупаема, ни сдаваема в аренду либо в залог, ни каким-либо другим способом отчуждаема».

«Вся земля отчуждается (2), обращается во всенародное достояние».

«Весь (3) конфискованных земель, живой и мертвый, переходит в исключительное пользование государства или общины».

«Право пользования землею получают (4)».

4. Ниже приведены фрагменты Конституции РСФСР 1918 г. Вместо цифр, заключенных в круглые скобки, вставьте подходящие официальные наименования органов власти в соответствующей грамматической форме (Всероссийский съезд Советов, ЦИК Советов, СНК).

«(1) является высшей властью Российской Социалистической Федеративной Советской Республики... созывается (2) не реже двух раз в год. Избирается (3) в числе не свыше 200 человек...

В период между (4) высшей властью Республики является (5)...

(6) созывает (7), которому представляет отчет о своей деятельности и доклады по общей политике и отдельным вопросам...

(8) образует (9) для общей управления делами республики и отделы для руководства отдельными отраслями, управлениями...

(10) принадлежит общее управление делами Российской Социалистической Федеративной Советской Республики. В осуществление этой задачи (11) издает декреты, распоряжения, инструкции».

5. В каких статьях Конституции РСФСР 1918 г. отражен классовый принцип?

6. Дайте анализ основных принципов избирательной системы по Конституции РСФСР 1918 г.

7. В «Несвоевременных мыслях» (1918 г.) М. Горький написал с болью и горечью:

*«...Поголовное истребление несогласномыслящих – старый, испытанный прием внутренней политики российских правительств. От Ивана Грозного до Николая II этим простым и удобным приемом борьбы с крамолкой свободно и широко пользовались все наши политические вожди – почему же Владимиру Ленину отказываться от такого упрощенного приема?..»*

Как вы относитесь к приведенному суждению писателя? Подтвердите ваше согласие или несогласие с ним конкретными примерами. Мож8. Начертите схему государственно-политического устройства Советской России.

## Задачи

(См. «Кодекс законов об актах гражданского состояния РСФСР 1918 гг.»)

### Вариант 1

1. Иеромонах Спасского монастыря Клим Сивцов, принесший обряд безбрачия, объявил о своем желании вступить в брак с гражданкой Анной Семиной. Примет ли орган загс заявление от Сивцова? Должен ли он предварительно совершить церковный обряд, дающий ему право на вступление в брак? Учитывая его сан, требуется ли дополнительное церковное венчание его брака?

2. Маргарита Отц, лютеранка, изъявила желание вступить в брак с мусульманином Расимом Гуль-Рохман. Допускается ли брак между представителями этих вероисповеданий? Требовались ли для регистрации брака в органе загс соответствующее разрешение на брак от соответствующих церковных органов?

3. Яков Овисенко вступил в брак с Ольгой Семиной. В браке ими были приобретены: шкаф трехдверный, комод красного дерева, два таза эмалированных, цинковая ванна, кровать с панцирной сеткой. Как будет разделено имущество в случае расторжения брака?

4. Федор Зеленко, состоящий в браке с Марией Осипец и имеющий с ней общего ребенка, получил иск от Зинаиды Федоровой об установлении его отцовства в отношении ее новорожденного ребенка. Допускал ли КЗАГС РСФСР такую ситуацию? Если да, то как она регулировалась?

5. Совершеннолетние Семен Половцев и Ольга Шнипас зарегистрировали брак в органе загс. Однако позже мать Половцева сообщила ему, что Ольга является его единокровной сестрой. Какие правовые последствия имело такое заявление? Служило ли неустойчивое в установленном порядке родство препятствием для брака? Кто был вправе требовать признания такого брака недействительным?

### Вариант 2

1. После смерти купца Свирина у него остался родной сын Иван и усыновленная дочь Анна, в отношении которой удочерение было произведено в 1914 г. Имеет ли право Анна на семейное имущество Свириных?

2. Гражданин Косорылов вступил в брак с гражданкой Ивановой. При регистрации брака он взял фамилию жены. Через два года супруги решили расторгнуть брак. Имеет ли право супруг сохранить за собой приобретенную в браке фамилию, если второй супруг против?

3. Работница Иванова находится в состоянии беременности. Должна ли она осуществлять трудовую повинность?



4. Назовите категорию работников, имеющую право на дополнительные перерывы в работе. Как они исчислялись?

5. Охарактеризуйте форму государственного устройства Советского государства по Конституции РСФСР 1918 г.

### **Темы рефератов**

1. Государственная символика Советской России.
2. Становление советской судебной системы.
3. Советская прокуратура.
4. Органы ВЧК.
5. «Белый» и «красный» террор: вымысел и реальность.

## **Тема 11. СОВЕТСКОЕ ГОСУДАРСТВО И ПРАВО В ПЕРЕХОДНЫЙ ПЕРИОД (1921 – КОНЕЦ 20-х гг.)**

### **План**

1. Изменения госаппарата в условиях нэпа.
2. Создание нового социалистического федеративного государства (СССР). Конституция СССР 1924 г.
3. Кодификация советского права в 20-е гг.:
  - Земельный кодекс РСФСР 1922 г.
  - Уголовно-процессуальный кодекс.
  - Гражданско-процессуальный кодекс.
  - Уголовный кодекс РСФСР 1922 г. Кодекс РСФСР 1923 г.
  - Кодекс законов о браке, семье и опеке.
  - Гражданский кодекс РСФСР 1922 г.
  - Кодекс законов о труде (1923 г.).

### **Список литературы**

#### **Источники**

Хрестоматия по истории СССР: в 2 т. 1917–1945 гг. – М., 1999.

Хрестоматия по истории отечественного государства и права (Послеоктябрьский период). – М., 1994.

#### **Монографии, статьи, учебные пособия**

Моисеев, В.В. История государственного управления России / В.В. Моисеев. – М., 2010.

Нерсисянц, В. Наш путь к праву: от социализма к цивилизму / В. Нерсисянц. – М., 1992.

Новицкий, Б.Н. История советского гражданского права / Б.Н. Новицкий. – М., 1957.

Новицкая, Т. Кодификация гражданского права в Советской России. 1920–1922 гг. / Т. Новицкая – М., 1983.

Развитие кодификация советского законодательства. 40 лет советского права. – М., 1968.

Семидеркин Н.А. Создание первого брачно-семейного кодекса / Н.А. Семидеркин. – М., 1989.

Швеков, Г.В. Первый советский уголовный кодекс / Г.В. Швеков. – М., 1970.

Якименко, В.В. Правовые основы возрождения частной собственности в годы нэпа / В.В. Якименко // История государства и права. – 2011. – № 3.

Якубовская, С.И. Развитие СССР как союзного государства (1922–1936 гг.) / С.И. Якубовская. – М., 1972.

### **Задания**

1. Объясните значение слов: «хозрасчет», «тресты, биржи», «автономизация», «кодификация», «главизм», «продразверстка», «приватизация», «продналог».

2. Укажите отличительные черты Кодекса законов о труде РСФСР 1922 г. от КЗоТа 1918 г.

3. Какие формы землепользования определялись Земельным кодексом РСФСР 1922 г.? Допускалась ли аренда земли?

4. Какие виды собственности закреплялись ГК РСФСР 1922 г.? Какие объекты исключались из гражданского пользования?

5. Что понималось под преступлением по УК РСФСР 1922 г.? Каковы цели и виды наказания?

### **Задачи**

#### **Вариант 1**

1. Ветеринар села Покровского был вызван к крестьянину единоличнику Селезеву по поводу болезни коровы. Осмотрев животное, врач определил ящур – заразное инфекционное заболевание. Местные жители, узнав о диагнозе, упростили ветеринара не сообщать властям о случае заболевания, так как весь личный скот подлежал бы уничтожению. Однако батрак Петренко сообщил в сельсовет.

Подлежал ли ветеринар ответственности по нормам УК РСФСР 1922 г.?

2. Комсомолец Сергей Яковлев, мобилизованный на строительство железной дороги, сбежал со стройки.

Наказуемо ли такое деяние по нормам УК?

3. Сергей Орлов, военнослужащий второго года службы, во время увольнительной на рынке продал новые сапоги, выданные ему в счет военного довольствия.

Наказуем ли такой случай нормами УК РСФСР 1922 г.?

4. Шаман племени орочей за вознаграждение практиковал проведение магических обрядов, связанных с наведением порчи на людей.

Наказуемо ли такое деяние по нормам УК? 5.

5. Яков Овсиенко, высланный по решению районного совета из Москвы как социально чуждый элемент, тайно покинул определенный ему для проживания г. Клин и возвратился в столицу, где и был задержан при очередной паспортной проверке.

Наказуемо ли такое деяние по нормам УК?

### **Вариант 2**

1. Вдова купца Самохвала активно занималась приготовлением самогонки, которую сбывала своим знакомым за вознаграждение.

Наказуемо ли такое деяние по нормам УК?

2. Федор Зеленко, крестьянин-единоличник, был обвинен в продаже сельхозартели заведомо негодного посевного материала.

Наказуемо ли такое деяние по нормам УК?

3. Пораженный в правах бывший священник Лавр Флоренский, переехав в другое село, принял участие в выборах в районный Совет депутатов.

Наказуемо ли такое деяние по нормам УК?

4. Семен Яковлев, имеющий под опекой несовершеннолетнюю Варвару Охонько 14 лет, в течение трех месяцев принуждал ее оказывать услуги сексуального характера своим приятелям, получая за это деньги, продукты и промышленные товары.

Наказуемо ли такое деяние по нормам УК?

5. Иван Свинин, желая избежать призыва в армию, отрубил себе указательный палец правой руки.

Наказуемо ли такое деяние по нормам УК?

### **Вариант 3**

1. Приват-доцент Московского государственного медицинского института, доказывавший на своих лекциях преимущества буржуазной науки перед советской, был по решению советского суда навсегда выслан за пределы РСФСР. Однако через год он самовольно вернулся и был задержан в доме своего отца.

Подлежит ли он уголовному наказанию?

2. Семен Федорюк 27 лет, лишенный дееспособности по психическому заболеванию, побил стекла в доме вдовы Арбузовой, отказавшей ему в близости, причинив ей ущерб в размере 46 руб. 70 коп. (стоимость стекла и оплата работы стекольщика).

Как возместить причиненный ущерб по нормам ГК РСФСР 1922 г.?

3. После смерти бывшей фрейлины императрицы Александры Гариной осталось драгоценностей на сумму 18 тыс. руб.

Унаследуют ли это имущество ее внучки и, если да, то в каком объеме?

4. После смерти бывшего купца I гильдии Пафнутия Сирокузова остались дочь, два сына, престарелая мать и две тетки. Оценка наследственного имущества составила 22 тыс. руб.

Определите круг наследников по закону, а также размер наследственных долей по ГК РСФСР 1922 г.

5. В феврале 1928 г. трое крестьян села Кудинова Московской губернии за отказ сдать свои хлебные излишки по государственным закупочным ценам были привлечены к уголовной ответственности по ст. 107 УК РСФСР 1926 г.

Имел ли место состав преступления (спекуляция) в действиях крестьян?

#### **Вариант 4.**

1. Доктор медицины Серебряков в своем завещании определил в качестве наследника своего любимого сына Сергея, завещав ему свою квартиру стоимостью 15 тыс. руб., а второго сына Федора он сознательно исключил из завещания. Однако за два дня до открытия наследства после Серебрякова Сергей скоропостижно скончался от холеры, оставив после себя жену с малолетней дочерью Ольгой.

Кто и в каком объеме должен наследовать имущество в такой ситуации?

2. После смерти учительницы Феоктистовой остался дом. По свидетельству соседей, у нее было два сына, однако по месту жительства матери их не видели уже несколько лет, никто не знал их адреса. В то же время у учительницы была одинокая сестра, проживавшая в соседнем городе. В течение шести месяцев имущество находилось под контролем местных властей, предпринимались безуспешные попытки найти сыновей.

Как поступят с имуществом после открытия наследства, если прямые наследники так и не появятся?

3. После смерти инженера Брунка из его родственников в живых находились отец, жена, два брата, сын, две дочери. Определите круг наследников по закону и размер наследуемых долей, если имущество оценивается в 9 тыс. руб.

4. Певица Арина Арцыбашева оставила завещание на имя своего концертмейстера Людвиг Брэгга, бывшего в течение пяти лет ее фактическим мужем, однако не являющегося ее мужем юридически. После скоропостижной смерти Арцыбашевой на наследство стали претендовать также ее родители и брат.

Определите, кто унаследует имущество.

5. Осенью 1924 г. в народном суде г. Москвы слушалось дело гражданина М. Клямкина в воспрепятствовании деятельности уполномоченных профсоюза. В ходе судебного разбирательства было установлено, что гражданин Клямкин запрещал работникам своей кондитерской вступать в профсоюз и угрожал им увольнением.

Какую меру наказания может суд определить в отношении М. Клямкина?

### **Темы рефератов**

1. Национальная политика советского государства: современные оценки.
2. Особенности советского политико-правового режима в годы нэпа.
3. Суд и процесс в СССР в 20-е гг.
4. Положение женщины в советском обществе.

## **Тема 12. СОВЕТСКОЕ ГОСУДАРСТВО И ПРАВО В УСЛОВИЯХ МОДЕРНИЗАЦИИ ПРОМЫШЛЕННОСТИ И СЕЛЬСКОГО ХОЗЯЙСТВА (1930-е – июнь 1941 гг.)**

1. Деформация политической системы и массовые репрессии в СССР в 1930-е гг.
2. Конституция СССР 1936 г.: предпосылки, содержание, оценки. Изменения в системе высших органов власти и управления.
3. Основные тенденции развития советского права.
  - 3.1. Гражданское и семейное законодательство.
  - 3.2. Трудовое законодательство.
  - 3.3. Изменения в уголовном и уголовно-процессуальном праве.
  - 3.4. Земельное и колхозное законодательство.

### **Список литературы**

#### **Источники**

Хрестоматия по истории отечественного государства и права 1917–1991 гг. – М., 1997.

История советской Конституции в документах. 1917–1956 гг. – М., 1957.

Конституция общенародного государства. – М., 1978.

#### **Монографии, статьи, учебные пособия**

Берхин, И.В. К истории разработки Конституции СССР / И.В. Берхин. – М., 1972.

Бехтерев, С.А. Эволюция конституционных основ советской политической системы / С.А. Бехтерев // История государства и права. – 2011. – № 20.

Бычков, А.И. Историко-правовая характеристика Конституции СССР 1936 г. / А.И. Бычков // История государства и права. – 2012. – № 8, 9.

Ивкин, В. Высшие органы представительной власти СССР: историко-биографическая справка / В. Ивкин // Источник. – 1997. – № 2.

Кодинцев, А.Я. Уголовный процесс в СССР: практика применения в 1933–1938 гг. / А.Я. Кодинцев // История государства и права. – 2011. – № 23.

Кодинцев, А.Я. Реорганизация судебной системы СССР в 1945–1957 гг. / А.Я. Кодинцев // История государства и права. – 2011. – № 21.

Кожевников, В.М. История советского суда (1917–1936 гг.) / В.М. Кожевников. – М., 1997.

Кукушкин, Ю.С. Очерк истории советской Конституции / Ю.С. Кукушкин, О.И. Чистяков. – М., 1986.

Курицын, В.М. История государства и права России (1929–1940 гг.) / В.М. Курицын. – М., 1998.

Лукьянова, Е.А. Российская государственность и конституционное законодательство в России (1917–1993 гг.) / Е.А. Лукьянова. – М., 2000.

Мединский, В. О тяге русских к «сильной руке» и неспособности к демократии. Мифы о России / В. Мединский. – М., 2010.

Моисеев, В.В. История государственного управления России / В.В. Моисеев. – М., 2010.

Портнов, В.П. Этапы развития Советской Конституции / В.П. Портнов, М.М. Славин. – М., 1982.

Реабилитация: политические процессы 30–50-х гг. – М., 1991.

Степанов, И.М. Уроки и парадоксы российского конституционализма / И.М. Степанов. – М., 1996.

### **Задания**

1. Укажите, какие полномочия принадлежали по Конституции СССР 1996 г. исключительно высшему органу власти СССР. Каковы гарантии суверенных прав союзных республик?

2. Какова специфика правового положения Верховного Суда СССР по Конституции СССР 1924 г.? 1936 г.?

3. Какие из перечисленных ниже формулировок содержались в Конституции СССР 1936 г.?

1) «Граждане СССР имеют право на труд..., отдых..., материальное обеспечение в старости, а также в случае болезни и потери трудоспособности... на образование».

2) «В целях обеспечения за гражданами свободы совести церковь в СССР отделена от государства и школа от церкви. Свобода отправления религиозных культов и свобода антирелигиозной пропаганды признается за всеми гражданами».

3) «Выборы депутатов во все Советы депутатов трудящихся... производятся избирателями на основе всеобщего равного и прямого избирательного права при тайном голосовании».

4) «Граждане СССР имеют право создавать общественные организации и политические партии, отражающие их интересы».

5) «Не избирают и не могут быть избранными... лица, прибегающие к наемному труду с целью извлечения прибыли».

6) «Граждане СССР имеют право свободно покидать пределы СССР и возвращаться обратно».

7) «Гражданам СССР обеспечивается неприкосновенность личности. Никто не может быть подвергнут аресту».

8) «Гражданам СССР гарантируется законом свобода собраний и митингов, свобода уличных шествий и манифестаций».

9) «Антисоветская пропаганда и агитация запрещены и преследуются по закону».

4. Анализируя фрагмент Конституции СССР (1936 г.), приведите известные вам факты, подтверждающие или противоречащие названным статьям Конституции. Что вы можете сказать о таком историческом источнике, как данный государственный акт?

*«... Статья 125. В соответствии с интересами трудящихся и в целях укрепления социалистического строя гражданам СССР гарантируются законом:*

*а) свобода слова;*

*б) свобода печати;*

*в) свобода собраний и митингов;*

*г) свобода уличных шествий и демонстраций.*

*Эти права граждан обеспечиваются предоставлением трудящимся и их организациям типографий, запасов бумаги, общественных зданий, улиц, средств связи и других материальных условий, необходимых для их осуществления.*

*Статья 127. Гражданам СССР обеспечивается неприкосновенность личности. Никто не может быть подвергнут аресту иначе как по постановлению суда или санкции прокурора».*

5. На основе текстов Конституции СССР 1924 и 1936 гг. проведите сравнительный анализ Советского государства периода диктатуры пролетариата и Советского общенародного государства. При ответе делайте отсылки к номерам статей.

Оформите результат в таблице. Если указанная проблема не регулировалась нормами данной Конституции, в соответствующей ячейке таблицы поставьте прочерк.

Критерии сравнения	Конституция СССР 1924 г.	Конституция СССР 1936 г.
1. Кем была принята данная Конституция, когда вступила в законную силу?		
2. Охарактеризуйте внутреннюю структуру документа		
3. Охарактеризуйте субъектный состав Союза ССР на момент принятия Конституции		
4. Высший орган государственной власти, его компетенция		
5. Охарактеризуйте порядок укомплектования высшего представительного органа и нормы представительства		
6. Высший исполнительный орган, его компетенция		
7. Определите вопросы исключительного ведения Союза ССР		
8. Определите статус органа государственной безопасности, его поднадзорность		
9. Охарактеризуйте правовой статус гражданина СССР		
10. Охарактеризуйте принципы избирательного права		

### Задачи

#### Вариант 1

1. В апреле 1929 г. группа крестьян-единоличников села Кудинова Московской губернии во время празднования Пасхи избила уполномоченного М. Кацмана за попытку осквернить пасхальный кулич.

Как были квалифицированы действия крестьян (в соответствии с УК РСФСР)?

2. В ноябре 1932 г. председатель колхоза «Красный лапоть» совместно с сотрудниками милиции задержал троих подростков в возрасте 14 лет, собравших 2 мешка картофеля на убранном поле. По факту хищения колхозного имущества было возбуждено уголовное дело.

Какое наказание ожидает подростков?



3. Летом 1934 г. народный суд Краснопольского района слушал дело тракториста Николаева, обвиненного во вредительской работе во время сева, ведущей к порче семенного урожая. Суд признал Николаева виновным.

Каким нормативным актом будет руководствоваться суд при определении меры наказания?

4. В ходе операции, проведенной сотрудниками уголовного розыска летом 1935 г. на Ярославском рынке г. Москвы, была задержана группа кустарей. У них была изъята мануфактура, костюмы и другие изделия, скупленные или полученные незаконным путем и предназначенные для перепродажи.

Каким нормативным актом будет руководствоваться суд при вынесении приговора? Какую меру наказания он может применить к кустарям?

### **Вариант 2**

1. В начале августа 1934 г. сотрудниками милиции г. Калуги при проверке работы продовольственного магазина было установлено, что продавец, отпускавшая крупяные изделия и подсолнечное масло, пользовалась облегченными гирями и рассчитывались с покупателями по заведомо завышенным ценам.

Как квалифицировало эти деяния советское законодательство того времени?

2. Сменный мастер швейной фабрики В. Ужов в сентябре 1940 г. подал заявление об увольнении, мотивируя тем, что фабрика находится далеко от места жительства, а он нашел работу в более удобном для него месте. Посчитав вопрос об увольнении исчерпанным и не обратив внимания на то, что директор фабрики был против этого, Ужов перестал выходить на работу.

Какие последствия были порождены действиями Ужова?

3. Директор фабрики по пошиву одежды для Красной Армии, исходя из сложившейся военной обстановки, осенью 1941 г. издал приказ об обязательных сверхурочных работах для всех, включая лиц, которым еще не исполнилось 16 лет, а также беременных женщин и женщин, кормящих своих детей грудью.

Правомерен ли приказ директора?

4. В ноябре 1941 г. работниками милиции Москвы был задержан гражданин С. Трусов, распространявший среди москвичей слух, что в город уже вступили немецко-фашистские войска и призывавший их не подчиняться представителям советской власти.

Какие меры и на основании чего должны быть приняты в отношении гражданина Трусова?

### **Темы рефератов**

1. Международные нормы и права человека в СССР.

2. Сталинизм: происхождение и сущность.
3. А.Я. Вышинский и его теория «царицы доказательств».
4. Система исправительных учреждений Советского государства в 1930–1950-е гг.

## **Тема 13. СОВЕТСКОЕ ГОСУДАРСТВО И ПРАВО В УСЛОВИЯХ ВЕЛИКОЙ ОТЕЧЕСТВЕННОЙ ВОЙНЫ И ПОСЛЕВОЕННЫЕ ГОДЫ (июнь 1941 – март 1953 гг.)**

### **План**

1. Тенденции государственно-правового развития в годы Великой Отечественной войны.
2. Чрезвычайные органы власти и управления. Образование ГКО.
3. Изменения в законодательстве:
  - 3.1. Гражданское, семейное.
  - 3.2. Колхозное и земельное.
  - 3.3. Трудовое.
  - 3.4. Уголовное.
  - 3.5. Процессуальное.
4. Советское государство и право в конце 40-х – начале 50-х гг.

### **Список литературы**

#### **Источники**

- История государства и права России в документах и материалах 1930–1990 гг. – Минск, 2003.
- История Второй мировой войны: в 12 т. – М., 1973–1982.
- Канун и начало войны: документы и материалы. – Л., 1991.
- Хрестоматия по истории отечественного государства и права 1917–1991 гг. – М., 1997.

#### **Монографии, статьи, учебные пособия**

- Аюпов, Р.С. История государства и права Отечества накануне и в период Великой Отечественной войны (1936–1945) / Р.С. Аюпов. – Уфа, 1998.
- Волгогонов, Д.А. Триумф и трагедия: политический портрет И.В. Сталина / Д.А. Волгогонов. – М., 1991.
- Кодинцев, А.Я. Реорганизация судебной системы СССР в 1945–1957 гг. / А.Я. Кодинцев // История государства и права. – 2011. – № 21.
- Лукьянова, Е.А. Российская государственность и конституционное законодательство России / Е.А. Лукьянова. – М., 2002.

Моисеев, В.В. История государственного управления России / В.В. Моисеев. – М., 2010.

Мировые войны XX века: в 4 кн. – М., 2001.

Нарочницкая, Н.А. Великие войны XX столетия / Н.А. Нарочницкая. – М., 2007.

Никифоров, Ю. Фальсификация истории Второй мировой войны: материалы «круглого стола» / Ю. Никифоров. – М., 2009

Нюрнбергский процесс. Т. 1–4. – М., 1991.

Тимофеева, А.А. СССР во Второй мировой войне: мифы, фальсификация, новые оценки / А.А. Тимофеева // История государства и права. – 2012. – № 18.

### Задания

1. Заполните таблицу «Великая Отечественная война (июнь 1941–1945 гг.)»

Этапы и главные сражения	Дата	Итоги и геополитическое значение

2. Проанализируйте сходство и различия в деятельности советского государства в годы Гражданской и Великой Отечественной войн.

3. Дайте современную оценку советско-германскому договору о дружбе и границе между СССР и Германией и Секретного Дополнительного протокола от 28 сентября 1939 г.

4. Приведите примеры, какие из советских законов довоенного времени получили широкое распространение в условиях войны.

5. Являлись ли чрезвычайные меры 1941-1945 гг. адекватными и необходимыми? Дайте свою оценку.

## Темы рефератов

1. Особенности деятельности конституционных органов власти и управления в условиях Великой Отечественной войны.
2. Введение военного и осадного положения: сущность и особенности правового режима.
3. Формирование партизанского движения и руководство им.
4. Депортация «малых народов» в годы Великой Отечественной войны 1941–1945 гг.: причины и последствия.
5. Правовая политика Советской власти на освобожденной от немецко-фашистских завоевателей территории СССР.
6. Особенности работы судебной системы СССР в военные годы.
7. Сталин и Великая Отечественная войны: оценки прошлые и современные.
8. СССР во Второй мировой войне: мифы, фальсификация, новые подходы.

## Тема 14. СОВЕТСКОЕ ГОСУДАРСТВО И ПРАВО В 1950–1980-х гг. XX в.

### План

1. Реорганизация госаппарата и правовая политика во второй половине 50-х – середине 60-х гг.
2. Изменения в государственном управлении в эпоху Л.И. Брежнева.
3. Вторая кодификация советского права:
  - 3.1. Гражданское и гражданско-процессуальное право.
  - 3.2. Уголовное и уголовно-процессуальное право.
  - 3.3. Изменения в семейном и трудовом законодательстве.
4. Конституция СССР 1977 г.: необходимость, содержание, оценка.
5. «Перестройка»: понятие, цели, периодизация. Изменения в системе высших государственных органов СССР.
6. Развитие права в период «перестройки».

### Список литературы

#### Источники

- История государства и права России в документах и материалах. 1930–1990 гг. – Минск, 2003.
- Хрестоматия по истории отечественного государства и права 1917–1991 гг. – М., 1997.

## Монографии, статьи, учебные пособия

Абдулатипов, Д.Г. Федерализм в истории России: в 2 кн. / Д.Г. Абдулатипов. – М., 1992.

Бехтерев, С.П. Эволюция конституционных основ советской политической системы / С.П. Бехтерев // История государства и права. – 2011. – № 20.

Козинцев, А.Я. Реорганизация судебной системы СССР в 1945–1957 гг. / А.Я. Козинцев // История государства и права. – 2011. – № 21.

Краснов, Ю.К. Российская государственность: эволюция институтов власти и проблема их модернизации / Ю.К. Краснов. – М., 2001.

Кузин, В.Н. История отечественного права в новейшее время / В.Н. Кузин, Ю.В. Франциферов. – М., 2002.

Лукьянова, Е.А. Российская государственность и конституционное законодательство в России (1917–1993 гг.) / Е.А. Лукьянова. – М., 2000.

Моисеев, В.В. История государственного управления России / В.В. Моисеев. – М., 2010

Реабилитация: политические процессы 30–50-х годов. – М., 1991.

Россия: партии, выборы, власть. – М., 1996.

Советское общество: возникновение, развитие, исторический финал: в 2-х т. – М., 1997.

Согрин В.В. Политическая история современной России. 1985–2001. От Горбачева до Путина / В.В. Согрин. – М., 2001.

Хуторский, В.Я. История России: советская эпоха (1917–1993 гг.) / В.Я. Хуторский. – М., 1995.

### Задания

Составьте и проанализируйте таблицу.

#### Оценка социально-экономических реформ 50–80-х гг. в СССР

Период правления	Политические реформы	Экономические реформы	Социальные реформы	Культурные реформы	Результаты
Хрущев Н.С.					
Брежнев Л.И.					
Андропов Ю.В.					
Горбачев М.С.					

## Задачи

### Вариант 1

1. Перечислите субъекты Союза ССР по Конституции СССР 1977 г.
2. Охарактеризуйте круг объектов, находящихся в исключительной собственности государства.
3. Назовите высший орган государственной власти по Конституции СССР 1977 г. и охарактеризуйте его полномочия (ст. 108).
4. Перечислите социальные права граждан СССР по Конституции СССР 1977 г. (ст. 40–45).
5. Определите основной принцип социализма, закрепленный в Конституции (ст. 14).

### Вариант 2

1. Как определялось место КПСС в политической системе советского общества в соответствии с Конституцией СССР 1977 г.?
2. Охарактеризуйте статус автономной советской республики по Конституции СССР 1977 г.
3. Назовите высший исполнительный и распорядительный орган по Конституции СССР 1977 г. и определите его компетенцию.
4. Определите круг объектов, которыми могли обладать граждане СССР на праве личной собственности. Каков источник формирования личной собственности граждан?
5. Как Конституция СССР 1977 г. определяла характер взаимоотношений государства и церкви?

### Вариант 3

1. Охарактеризуйте статус союзной советской республики по Конституции СССР 1977 г.
2. Определите обязательства Советского государства перед гражданами в сфере образования.
3. Определите круг субъектов, обладающих правом законодательной инициативы по Конституции СССР 1977 г.
4. Как называлось правительство СССР по Конституции СССР 1977 г.?
5. Перечислите уголовные и уголовно-процессуальные гарантии, закрепленные в Конституции СССР 1977 г.

### Вариант 4

1. Допускала ли Конституция СССР 1977 г. возможность проведения референдума и в каких случаях?
2. Охарактеризуйте статус автономной области и автономного округа по Конституции СССР 1977 г.
3. Перечислите политические права, предоставляемые гражданам СССР Конституцией СССР 1977 г.

4. Определите конституционный принцип укомплектования армии по Конституции СССР 1977 г.

5. Назовите органы правосудия в СССР.

### **Рефераты**

1. «Оттепель»: характеристика и роль в новейшей истории государства и права.

2. Политика Н.С. Хрущёва в аграрной сфере: преемственность и новации.

3. Л.И. Брежнев и его время.

4. Неосталинизм и диссидентство.

5. Политические «тупики» «революции» М.С. Горбачева.

## **Тема 15. ФОРМИРОВАНИЕ ГОСУДАРСТВЕННОСТИ И ПРАВА СОВРЕМЕННОЙ РОССИИ**

### **План**

1. Распад Советского Союза: причины и современные оценки.  
2. Особенности и этапы создания новой российской государственности:

2.1. Реформы государственного управления Б.Н. Ельцина.

2.2. Основные направления политики В.В. Путина.

3. Становление основ современного российского права: тенденции и особенности.

4. Конституция России 1993 г.

### **Список литературы**

#### **Источники**

История государства и права России в документах и материалах: 1930–1990 гг. – Минск, 2003.

Конституция (Основной закон) Российской Федерации. – М., 1993.

Сборник законодательных актов Российской Федерации. Вып. 1, 2, 4, 8. – М., 1993.

Федеративный договор: документы. – М., 1992.

#### **Монографии, статьи, учебные пособия**

Барсенков, А.С. Введение в современную российскую историю / А.С. Барсенков. – М., 2002.

Ваготов, Р.Ф. Особенности формирования и деятельности прокуратуры в первые годы после распада СССР / Р.Ф. Ваготов // История государства и права. – 2012. – № 8.

Кузин, В.Н. История отечественного права в новейшее время. 1917–2002 гг. / В.Н. Кузин, Ю.В. Франицифоров. – М., 2002.

Лукьянова, Е.А. Российская государственность и конституционное законодательство в России (1917–1993 гг.) / Е.А. Лукьянова. – М., 2000.

Моисеев, В.В. История государственного управления России. / В.В. Моисеев. – М., 2010.

Панаева, В.В. Выборы в Государственную думу 1995 г.: проблемы совершенствования законодательства / В.В. Панаева // Государство и право. – 1996. – № 9.

Советское общество: возникновение, развитие, исторический финал: в 2 ч. – М., 1997.

Союз можно было сохранить... // Белая книга: документы и факты о политике М.С. Горбачева по реформированию и сохранению многонационального государства. – М., 1995.

Степанов, И.М. Уроки и парадоксы российского конституционализма / И.М. Степанов. – М., 1996.

Тимофеева, А.А. Проблемы становления и развития российской государственности / А.А. Тимофеева. – М., 2010.

Цыганков, А.П. Между либеральной демократией и сползанием в авторитаризм: предварительные итоги политического развития России. 1991–1996 гг. / А.П. Цыганков // Социально-политический журнал. – 1997. – № 1.

Чиркин, В.Е. Переходное постсоциалистическое государство: содержание и форма / В.Е. Чиркин // Государство и право. – 1997. – № 1.

Шеховцов, В.А. Конституционное право Российской Федерации / В.А. Шеховцов. – Владивосток, 2011.

### **Задания**

1. Дайте определение понятий: коррупция, перестройка, правовое государство, «война законов», приватизация, демонополизация, коллегиальное руководство, институт президентства, импичмент, модернизация, «шоковая терапия».

2. Определите роль «перестройки» в современной российской реформации.

3. Назовите причины конфликта между исполнительной и законодательной ветвями власти России в 1993 г.

4. Назовите полномочия, отнесенные по Конституции РФ 1993 г. к ведению субъектов.

5. Выдающийся теоретик и историк В.Г. Нерсесянц (1938–2005 гг.) в духе философской парадоксальности сказал следующее:



«Есть времена, когда некому нравиться и нечему слагать здравицы, но лишь в большие времена величия зреют семена».

К какому периоду российской истории вы отнесете эти строки? Обоснуйте свою точку зрения.

6. Философ А. Зиновьев, подводя итоги событиям конца XX в. в России, пишет: «Россия никогда и ни при каких обстоятельствах не превратится в страну, аналогичную странам Запада и равноценную им в этом качестве, – не станет частью Запада.. Это исключено в силу ее географических, исторических и современных международных условий, а также в силу характера образующих ее народов» (Цит. по Дергачев В.А. Геополитики. – Киев, 2000. – С. 95). Прав или не прав автор? Обоснуйте свою точку зрения.

### **Рефераты**

1. Правовая характеристика проведения приватизации и залоговых аукционов в России в 1990-е гг.

2. Общая характеристика и оценка президентских выборов 1996 г.

3. Российская Федерация как правопреемница СССР на международной арене.

4. ГКЧП – путч, переворот, заговор?

5. Актуальные проблемы социально-экономической политики современной России.

6. Национальный вопрос в России: история и современность.

### **2.2. Темы эссе**

1. Фальсификация истории отечественного государства и права: причины и способы противодействия.

2. Влияние христианства на развитие государственности и права Киевской Руси.

3. Этногенез древних восточных славян: основные концепции.

4. Основные черты и элементы древнерусской государственности.

5. Причины феодальной раздробленности, ее последствия и оценка.

6. Золотая Орда и ее влияние на развитие российской государственности.

7. Православная церковь и ее взаимоотношения с государством (IX–XV вв.).

8. Образование русского централизованного государства: предпосылки, этапы, особенности.

9. Происхождение автократии в России.

10. Сущность и оценки опричнины в научной литературе.

11. Признаки и сущность сословно-представительной монархии в России.

12. Приказная система управления в России в конце XV–XVII вв.: формирование, эволюция, нормативно-правовое обеспечение.

13. Смутное время в Московском государстве XVI–XVII вв.

14. Роль Земских соборов в государственном управлении.

15. Петровская табель о рангах и ее значение для государственной службы в современной России.

16. Генезис и правовая основа абсолютизма в России.

17. Манифест о даровании вольности и свободы российскому дворянству 1702 г.: содержание и значение.

18. «Законная монархия» Екатерины II. Просвещенный абсолютизм в России.

19. Конституционные проекты первой четверти XIX в.

20. «Дней Александровых прекрасное начало...» (правление Александра I).

21. Государственно-правовые реформы Николая I: сущность и противоречия.

22. Крестьянская реформа 1861 г.: содержание и итоги.

23. Земская (1864 г.) и городская (1870 г.) реформы: цель и значение.

24. Судебная реформа и контрреформы во 2-й пол. XIX в.

25. Соотношение реформ и контрреформ в политической истории России второй пол. XIX в.

26. Суд присяжных в России: сравнительно-правовой анализ.

27. Альтернативы развития России на рубеже XIX–XX вв.

28. Правовой статус Государственной думы и Государственного совета Российской империи в 1906–1917 гг.: парламентское правление или псевдоконституционализм?

29. Истоки «русского социализма» и его характеристика.

30. Программы модернизации России на рубеже XIX–XX вв. (Витте, Столыпин).

31. Февраль 1917 г.: точки зрения.

32. Аргументируйте один из терминов:

– «Октябрь 1917 г. – большевистский переворот...»

– «События Октября 1917 г. – Великая социалистическая революция...».

33. «Военный коммунизм» в России: сущность, последствия, правовая основа.

34. Нэп в истории советского государства: цели, итоги, оценки.

35. Правовая оценка «красного» и «белого» террора в России (1918–1920 гг.).

36. Административно-командная система в СССР: предпосылки образования, признаки, последствия.
37. Основные проблемы развития права в условиях административно-командной системы, противоречия процесса.
38. Образование СССР. Разработка и принятие Конституции СССР (1924 г.).
39. Триумф и трагедия: политический портрет И.В. Сталина.
40. «Великое десятилетие» (1953–1964 гг.): опыт и уроки реформ Н.С. Хрущева.
41. Великая Отечественная война: итоги и уроки.
42. Л.И. Брежнев: личность и эпоха.
43. Конституция СССР 1977 г.: характеристика и оценка.
44. Национальная политика советского государства: современная оценка.
45. Российская государственность и конституционное законодательство в России (1917–1977 гг.).
46. Предпосылки и особенности формирования новой российской государственности.
47. Распад СССР: причины, последствия, юридическое оформление.
48. Роль «перестройки» в современной российской реформации.
49. Политический кризис августа 1991 г., его последствия и оценка.
50. Общая характеристика и оценка Конституции РФ 1993 г.
51. Сущность и проявления «утилитарно-прагматического» ельцинского периода.
52. Главные направления периода реформации, связанного с именем В.В. Путина.
53. Правовые традиции в истории России.
54. Особенности и этапы формирования российской государственности.
55. Смертная казнь в России: история и современность.
56. Взятничество и казнокрадство в России: историко-правовой аспект.
57. Концепция правового государства в русской историко-правовой мысли.
58. Предпринимательство в России: особенности и опыт.

## **2.3. Контрольные вопросы для самостоятельной проверки знаний по истории отечественного государства и права**

1. История отечественного государства и права как наука. Место истории государства и права России в системе юридических и исторических наук.

2. Образование Древнерусского феодального государства. Норманизм и антинорманизм.

3. Киевская Русь как раннефеодальная монархия. Высшие органы власти и местное управление, социальная структура.

4. Обычное право Древней Руси и Русская Правда. Ее происхождение, классификация и значение.

5. Русская Правда – памятник периода раннефеодальной монархии.

6. Особенности экономического и политического развития Руси в период феодальной раздробленности. Феодальные монархии и феодальные республики.

7. Псковская судная грамота – памятник права периода феодальной раздробленности.

8. Причины возвышения Московского княжества в XIV в. Складывание централизованного русского государства и его особенности.

9. Общественный и государственный строй Русского централизованного государства (XIV – сер. XVI вв.).

10. Развитие русского феодального права. Судебник 1497 г. и его источники. Судебник 1550 г.: разработка, характеристика.

11. Причины и условия возникновения сословно-представительной монархии в России (сер. XVI – сер. XVII вв.). Общественный и государственный строй.

12. Соборное Уложение 1649 г. История создания, структура, источники. Основные черты русского феодального права по Соборному Уложению 1649 г.

13. Предпосылки возникновения абсолютной монархии. Особенности абсолютизма в России.

14. Общественный и государственный строй в России в начале XVIII в. Возникновение империи.

15. Развитие права Российской Империи, источники права. Общая характеристика и значение Воинского Устава.

16. Виды преступлений по законодательству Петра I. Виды наказаний, суд, судебный процесс.

17. Россия при преемниках Петра I. Идеология и практика «просвещенного абсолютизма».

18. Развитие государственной системы Российской империи в первой пол. XIX в. Александр I и реформа центрального управления. Самодержавие Николая I.

19. Кодификация российского законодательства в первой половине XIX в. История создания Полного собрания законов.

20. Свод законов 1832 г.: разработка, структура. Основные черты гражданского права.

212. Усиление карательной политики царизма (первая пол. XIX в.). Уложение о наказаниях 1845 г.

22. Предпосылки буржуазных реформ 60–70-х г. XIX в.

23. Общественный и государственный строй России во второй половине XIX в. Формирование пролетариата и буржуазии.

24. Подготовка и проведение крестьянской реформы 1861 г., ее общая характеристика и содержание.

25. Введение местного всесословного самоуправления. Земская реформа 1864 г. Городовое положение 1870 г.

26. Судебная реформа 1864 г. Характеристика реформы, ее значение. Реформа полиции и судебной системы.

27. Внутренняя политика Александра III. Контрреформы.

28. Развитие права в период перехода к буржуазной монархии (вторая пол. XIX в.).

29. Россия на рубеже XIX–XX вв. Историческая обусловленность социальных революций в России.

30. Государственный строй в России в период первой революции (1905–1907 гг.). Попытка либерализации режима.

31. Аграрная реформа 1906 г. Деятельность П.А. Столыпина.

32. Новые организационные формы общественных движений в начале XX в. Возникновение политических партий.

33. Законодательство в России в нач. XX в. Изменения в государственном, административном, земельном и уголовном праве.

34. Общественный строй и политическая дестабилизация царизма в период Первой мировой войны. Чрезвычайное законодательство.

35. Февральская революция 1917 г. и свержение самодержавия.

36. Коренные изменения в политической обстановке в России после февраля 1917 г. Политика и законодательство Временного правительства.

37. Октябрь 1917 г.: точки зрения. Создание советского госаппарата.

38. Становление советского права, первые советские кодексы.

39. Советское государство и право в годы гражданской войны (1918–1920 гг.).

40. Переход к новой экономической политике. Противоречия развития политической системы.

41. Создание СССР – нового социалистического федеративного государства.
42. Развитие права и кодификация законодательства (1921–1928 гг.).
43. Утверждение тоталитарного режима в СССР. Реорганизация политической системы в 30-е гг.
44. Основные тенденции развития советского права в 30-е гг.
45. Советское государство и право в период Великой Отечественной войны (июнь 1941–1945 гг.).
46. Советское государство и право в послевоенные годы (1945 – начало 50-х гг.).
47. Изменения в государственном строе СССР и советской правовой системе (1953 – 1964 гг.).
49. Вторая кодификация советского права.
50. Советское государство и право в период «развитого социализма» (1965–1985 гг.).
51. «Перестройка»: понятия, цели, изменения в системе высших государственных органов СССР.
52. Распад Советского Союза. Декларация о государственном суверенитете России (12 июня 1990 г.).
53. Предпосылки формирования постсоветской государственности, этапы и особенности процесса.
54. Основные тенденции и особенности развития права в постсоветский период.
55. История конституционного законодательства в СССР.

## **2.4. Тесты для самопроверки**

### **Раннефеодальное государство Киевская Русь (IX– первая пол. XII в.)**

#### **Вариант 1.**

1. Дата объединения Олегом Новгородских и Киевских земель:
  - а) 878 г.;
  - б) 911 г.;
  - в) 882 г.
2. Время издания Краткой Правды:
  - а) не позднее 1016 г.;
  - б) не позднее 1072 г.;
  - в) в 988 г.;
  - г) в 1054 г.
3. Древнейший свод русского права текст которого до нас не дошел:

- а) Закон Русский;
- б) Правда Ярослава;
- в) Соборное Уложение.

4. Христианство на Руси было принято в X веке при:

- а) князе Олеге;
- б) князе Игоре;
- в) княгине Ольге;
- г) князе Святославе;
- д) князе Владимире.

5. Налогообложение в Киевской Руси было организовано в форме

- а) феодальной ренты;
- б) полюдья;
- в) приношения даров.

6. Русская Правда сохранилась

- а) в одной редакции;
- б) в трех редакциях;
- в) в пяти редакциях.

7. Преступление к Киевской Руси определялось

- а) как нарушение закона, установленного государством;
- б) как обида, причиненная конкретному физическому лицу;
- в) как крамола.

8. Назовите древнейший памятник русского права, текстом которого располагает наука.

- а) Правда Ярослава;
- б) Закон Русский;
- в) Устав Владимира Мономаха;
- г) договор Олега с греками 911 г.

9. Самая ранняя редакция Русской Правды.

- а) Сокращенная;
- б) Пространная;
- в) Краткая.

10. «Гонение следа» по Русской Правды

- а) охота на зайцев;
- б) процессуальное действие по поимке преступника;
- в) ритуальное действие по наведению порчи.

## **Вариант 2**

1. Соотнесите имена правителей и факты их биографий. Имена:

- а) Владимир Святославович;

б) Андрей Боголюбский;

в) Иван III.

Факты:

а) в 1169 г. взял Киев, но жить там не стал;

б) при этом князе на Руси было принято христианство;

в) при этом правителе произошло стояние на Угре.

2. Высшая мера наказания по Русской Правде

а) пожизненное заключение;

б) конфискация имущества и выдача преступника (вместе с семьей)  
в) рабство;

в) смертная казнь;

г) каторга.

3. Автором «Повести временных лет» считается

а) Константин Багрянородный;

б) Нестор;

в) Прокопий Кессарийский.

4. Название крестьянской общины в Киевской Руси

а) вира;

б) вече;

в) вервь.

5. Первая в истории русского государства реформа налогообложения проведена в правление

а) князя Владимира Святославовича;

б) князя Рюрика;

в) княгини Ольги. б.

Доверенное лицо князя, осуществляющее административное управление в сельской местности в Киевский период:

а) волостель;

б) ключник;

в) воевода.

7. Вотчина – это

а) земля, принадлежащая всему роду;

б) земля соседской общины;

в) земли, передаваемые по наследству.

8. Путь «из варяг в греки» – это

а) путь из Черного моря в Каспийское;

б) из Балтийского моря в Черное;

в) От Киева по Днепру к верховьям Рейна, в центр Европы.



9. Снизил ростовщические проценты князь

- а) Владимир Мономах;
- б) Иван Калита;
- в) Святополк.

10. Правда Ярослава издана

- а) в 882 г.;
- б) в 1113 г.;
- в) до 1053 г.

### **Государство и право Руси в период феодальной раздробленности (XII–XIV вв.)**

#### **Вариант 1**

1. Определите, какие из перечисленных явлений можно считать причинами феодальной раздробленности:

- а) убоицы князей;
- б) рост городов;
- в) укрепление собственности на землю;
- г) упадок хозяйства;
- д) обилие родственников у князя Всеволода Большое гнездо.

2. Феодальная раздробленность –

а) закономерный этап в развитии любого государства, когда происходит его распад, вызванный собственническими амбициями князей и их нежеланием считаться с интересами государства;

б) закономерный этап в развитии любого государства, когда идет выделение самостоятельных княжеств, где правит своя династия, проводится самостоятельная внешняя и внутренняя политика, имеется своя правовая основа. Вызвана феодальным укладом жизни и производства;

в) этап в развитии государства, вызванный нашествием кочевых племен (на Руси – монголов), и как следствие – распад государства.

3. Высший орган управления Новгородской боярской республикой

- а) Земский собор;
- б) Боярская дума;
- в) Поместный собор;
- г) Сход;
- д) Вече.

4. В период полицентрической государственности власть князя была самой сильной

- а) в Новгородской земле;
- б) во Владимиро-Суздальском княжестве;
- в) в Галицко-Волынском княжестве.

5. Впервые в систему уголовных наказаний смертная казнь была включена

- а) в Псковской судной грамоте;
- б) в Судебнике 1497 г.;
- в) в Пространной редакции Русской Правды.

6. Местничество – это

- а) система получения должностей боярами по принципу знатности;
- б) обычай кровавой мести, зафиксированный в Русской Правде;
- в) мещанское сословие.

7. Наступление периода политической раздробленности было юридически закреплено

- а) княжеским съездом в Любече в 1097 г.;
- б) нашествием монголо-татар под руководством Чингис-хана в 1223 г.;
- в) восстанием закупов в Киеве в 1113 г.

8. Первый в истории русского права состав политического преступления назывался

- а) татьба;
- б) крамола;
- в) перевет.

9. Функцию удостоверения письменных сделок в период раздробленности на Руси осуществляли

- а) князья;
- б) мытчики;
- в) кафедральные соборы и приходские храмы.

10. Судебный период в средневековых памятниках права Руси назывался

- а) поле;
- б) кулачный бой;
- в) дуэль.

## **Вариант 2**

1. Наиболее известный памятник периода феодальной раздробленности

- а) Судебник 1497 г.;
- б) Правда Ярослава;
- в) Новгородская судная грамота;
- г) Псковская судная грамота.

2. Долгое время договор на Руси скреплялся произнесением определенных ритуальных формул в присутствии послухов-поручителей.

Постепенно стал усиливаться контроль государства за оформлением договора. Договорная грамота стала приобретать законную силу лишь после заверения в официальной инстанции. Когда и какой документ впервые закрепил обязательную запись договора в регистрационную книгу?

- а) Судебник 1550 г.;
- б) Судебник Ивана III;
- в) Указ 1558 г., изданный в дополнение к Царскому Судебнику;
- г) Псковская судная грамота.

3. Гражданским управлением в Новгородской земле ведал:

- а) князь;
- б) посадник;
- в) воевода.

4. Простая письменная форма сделки по Псковской судной грамоте

- а) доска;
- б) запись;
- в) береста.

5. В период полицентрической государственности республиканская форма правления утвердилась

- а) в Новгородской земле;
- б) во Владимиро-Суздальском княжестве;
- в) в Галицко-Волынском княжестве.

6. В период раздробленности власть посадника была сильнее власти князя

- а) во Владимиро-Суздальском княжестве;
- б) в Новгородской земле;
- в) в Галицко-Волынском княжестве.

7. Тать в средневековых памятниках права Руси

- а) убийца;
- б) вор;
- в) мошенник.

8. Название административного района в Великом Новгороде в период раздробленности

- а) конец;
- б) село;
- в) волость.

9. Завещания русских князей в период раздробленности назывались

- а) жалованными грамотами;
- б) договорными грамотами;

в) духовными грамотами.

10. Высший государственный орган Великого Новгорода

- а) вече;
- б) вотчина;
- в) вервь.

### **Образование русского централизованного государства и развитие права (XIV – сер. XVI вв.)**

#### **Вариант 1**

1. Назовите факторы, способствующие объединению русских земель:

- а) подъем хозяйства, развитие торговли и оживление торговли;
- б) необходимость борьбы с внешним врагом;
- в) борьба бояр против великого князя;
- г) городские восстания.

2. Поместье – это

- а) земельное владение, даваемое за службу;
- б) земельное владение, передаваемое по наследству;
- в) собственность Великого князя.

3. Наиболее реальный конкурент Москвы в борьбе за политическое лидерство в пределах всех русских земель в начале XIV века

- а) Великий Новгород;
- б) Владимир;
- в) Тверь.

4. В 1547 г. князь Иван IV был официально провозглашен царем. Это имело значение, так как:

- а) русские князья и бояре помнили, что царя раньше титуловали лишь Великим князем, в их глазах он оставался первым среди равных;
- б) провозглашение Ивана IV царем быстро привело к созданию абсолютной монархии с сильным профессиональным бюрократическим аппаратом и постоянной армией;

в) слово «царь» восходило к римскому «цезарь». Царя провозгласили помазанником Божьим, преемником римских и византийских императоров. Церковь сформулировала идеологию самодержавного государства: «Москва – третий Рим, а четвертому – не бывать»;

г) власть и полномочия московского государя остались прежними. Изменился лишь титул, что не меняло сущности.

5. Назовите книги, которые к середине XVI в. составили систему церковного права

- а) Домострой;

б) Откровения Иоанна Богослова, Послания и Деяния святых апостолов;

в) Кормчая книга, Правосудие митрополичье, Стоглав.

6. Первый общероссийский сборник законов в Московском государстве

а) Русская Правда;

б) Закон Русский;

в) Судебник Ивана III 1497 г.;

г) Царский судебник.

7. Законодательная форма, закреплявшая феодальные иммунитеты в Средневековой Руси

а) духовная грамота;

б) жалованная грамота;

в) бессудная грамота.

8. Главное доказательство в розыском процессе в Московском государстве

а) очная ставка;

б) личное признание обвиняемого, полученное под пыткой;

в) поединок.

9. Основная категория лиц, несущих на себе бремя государственных повинностей в Московском государстве:

а) черносошные крестьяне и жители черных слобод;

б) частновладельческие крестьяне и жители белых слобод;

в) помещики.

10. «Владычный суд», упоминаемый в средневековых памятниках права, являлся:

а) торговым судом;

б) церковным судом;

в) уголовным судом.

## **Вариант 2**

1. Среди феодальных памятников права великокняжеским судебником называют

а) Псковскую судную грамоту;

б) Судебник 1497 г.;

в) Судебник 1550 г. 2.

Отраслевые органы центрального управления в Русском государстве в XVI–XVII вв.

а) министерства;

б) губные избы;

- в) приказы;
  - г) коллегии.
3. Жители городов, освобожденные от государственных повинностей:
- а) жители черных слобод;
  - б) жители белых слобод;
  - в) люди гостиных сотен.
4. «Душегуб» по средневековым памятникам права
- а) священник-еретик;
  - б) убийца;
  - в) вор.
5. Титул «Великий князь и государь всяя Руси» закрепился за Московскими князьями:
- а) в XIII в.;
  - б) в XVIII в.;
  - в) во второй пол. XV в.
6. Разновидность жалованных грамот, освобождающих от уплаты проездных пошлин, –
- а) тарханные грамоты;
  - б) уставные грамоты;
  - в) бессудные грамоты.
7. Местные сословно-представительные органы с середины XVI в.:
- а) сельские избы;
  - б) сельские советы;
  - в) земские и губные избы;
  - г) муниципалитеты.
8. Юрьев День – это день, когда зависимый крестьянин
- а) мог не работать на феодала;
  - б) мог жениться без согласия феодала;
  - в) должен был заплатить оброк;
  - г) должен был заплатить церкви десятину;
  - д) мог перейти от одного феодала к другому.
9. Приказы – это центральные исполнительные, распорядительные и служебные органы власти
- а) при царе;
  - б) при Боярской думе;
  - в) при Земском соборе;
  - г) органы местного дворянского самоуправления.

10. Санкция, применявшаяся к неплатежеспособному должнику в Московском государстве, заключавшая в битье по икрам ног

- а) урок;
- б) экзекуция;
- в) правож.

### **Государство и право России в период сословно-представительной монархии (сер. XVI – сер. XVII в.)**

#### **Вариант 1**

1. Родовая аристократия в средневековой Руси:

- а) боярство;
- б) духовенство;
- в) помещики.

2. Местничество – это

- а) система получения должностей боярами по принципу знатности;
- б) обычай кровной мести, зафиксированный в Русской Правде;
- в) мещанское сословие.

3. Преступления против религии долго находились в юрисдикции самой церкви. Какой документ впервые в истории русского права включил эти преступления в светскую юрисдикцию?

- а) Великокняжеский Судебник;
- б) Стоглав;
- в) Соборное Уложение;
- г) Судебник 1550 г.

4. Среди феодальных памятников права царским судебником называют

- а) Псковскую судную грамоту;
- б) Судебник 1497 г.;
- в) Судебник 1550 г.

5. Первым Великим князем, официально венчанным на царство, был а) Иван Грозный; б) Иван Калита; в) Михаил Романов.

6. Первый царь «всея Руси» принадлежал к династии:

- а) Романовых;
- б) Рюриковичей;
- в) Гедиминовичей.

7. Назовите события, ускорившие принятие Соборного Уложения.

- а) восстание 1648 г. в Москве;
- б) Великая Северная война;
- в) смута;
- г) восстание Степана Разина.

8. Систему наказаний по Соборному Уложению определяли следующие принципы:

- а) неопределенность и множественность наказаний за одно преступление;
- б) всеобщий характер наказания;
- в) индивидуализация наказания (жена и дети преступника не отвечали за его деяния).

9. По Соборному Уложению люди получают право принимать крестное целование (присягу) в суде

- а) в 18 лет;
- б) в 20 лет;
- в) в 17 лет;
- г) в 21 год.

10. Нормативный акт, завершивший введение крепостного права на Руси

- а) Судебник 1550 г.;
- б) Соборное Уложение 1649 г.;
- в) Артикул воинский 1715 г.

### **Вариант 2**

1. Орган сословного представительства в период сословно-представительной монархии

- а) Государственная Дума;
- б) вече;
- в) Земский Собор.

2. Первый российский законодательный акт, официально распечатанный и разосланный во все части государства,

- а) Судебник 1550 г.;
- б) Соборное Уложение 1649 г.;
- в) Артикул воинский 1715 г.

3. Соборное уложение 1649 г. включало в себя

- а) 47 статей;
- б) 1000 статей, поделенных на 100 глав;
- в) 967 статей, поделенных на 25 глав.

4. «Торговая казнь», упоминавшаяся в памятниках права Московского периода, означала

- а) битье кнутом на торговой площади;
- б) смертную казнь на торговой площади;
- в) запрет на ведение торгово-закупочной деятельности.



5. Главные цели наказания по Соборному Уложению

- а) наставление преступника на истинный путь;
- б) устрашение и возмездие;
- в) возмещение ущерба;
- г) изоляция преступника от общества.

6. На первое место в системе преступления по Соборному Уложению вынесены:

- а) фальшивомонетчество;
- б) умысел против государя;
- в) действия, направленные против личности государя и его семьи.

7. Состав Земского Собора:

- а) Боярская дума, Священный собор, выборные от дворян и посадов, а иногда и от черносошных крестьян;
- б) депутаты, выбранные всеобщим голосованием;
- в) воеводы и волостели;
- г) дьяки и подьячие.

8. В Уложении Алексея Михайловича говорилось, что

а) целью пытки было причинение страданий подозреваемому. Закон не ограничивал количество пыток. Показаниям пытаемого большого значения не придавали;

б) пытка считалась главным способом получения показаний. Возможность самооговора в страхе перед повторением пыток не принималась во внимание. Признание подозреваемого в том, что он совершил преступление, считалось «царицей доказательств», не подлежало перепроверке и служило достаточным основанием для вынесения приговора;

в) царь запретил пытки как дело богопротивное.

9. Указы о заповедных летах, принимавшиеся в XVI–XVII, содержали запреты

- а) на поступление крестьян на государственную службу;
- б) на вступление крестьян в купеческое сословие;
- в) на переход крестьян в Юрьев день.

10. Документы, изданные после Соборного Уложения и вошедшие в комплекс его правовых норм, это

- а) новоуказные статьи;
- б) жалованные грамоты;
- в) судебники;
- г) указные книги приказов.

## **Формирование и эволюция абсолютизма в России. Развитие российского права (вторая пол. XVII–XVIII вв.)**

### **Вариант 1**

1. Из перечисленных ниже утверждений правильно следующее:
  - а) Россия встала на путь преобразований, потому что так захотел Петр I;
  - б) Россия нуждалась в преобразованиях, потому что все более отставала от западных стран;
  - в) преобразования в России отвечали интересам большинства населения страны.
2. «Его величество есть самовластный монарх, который никому на свете в своих делах ответу дать не должен». Этот документ относится
  - а) к эпохе Ивана Грозного;
  - б) к Петровскому периоду;
  - в) к годам правления Алексея Михайловича.
3. После реформы государственного управления Петра I исполнительную власть стали осуществлять
  - а) приказы;
  - б) министерства;
  - в) коллегии.
4. Свод военно-уголовного законодательства, созданный при Петре I
  - а) Артикул воинский;
  - б) Морской регламент;
  - в) Соборное уложение.
5. Первым русским императором был
  - а) Иван Грозный;
  - б) Петр I;
  - в) Павел I.
6. Коллективный орган церковного управления в XVIII – начале XX в.:
  - а) патриархия;
  - б) священный собор;
  - в) Священный синод.
7. Российское государство было провозглашено империей:
  - а) в 1700 г.;
  - б) в 1721 г.;
  - в) в 1547 г.

8. Наиболее крупная административно-территориальная единица, учрежденная Петром I

- а) губерния;
- б) дистрикт;
- в) провинция.

9. Название нового земельного владения, учрежденного в XVIII в., обеспечившего экономическую консолидацию дворянского сословия:

- а) вотчина;
- б) имение;
- в) поместье.

10. «Ревизские сказки» – это:

- а) первое издание русского фольклора, предпринятое в XVIII веке;
- б) результаты финансовой ревизии губерний в XVIII веке;
- в) результаты переписи податного населения при подушном налогообложении.

## **Вариант 2**

1. Государственный орган, учрежденный Петром I в качестве высшего органа при монархе, но постепенно превратившийся в высшую судебную инстанцию

- а) Правительственный Синод;
- б) Священный Синод;
- в) Главный Магистрат.

2. Правовой акт, принятый в правление Петра I и введший принцип личной выслуги при назначении на государственные должности

- а) Генеральный регламент;
- б) Устав о престолонаследии;
- в) Табель о рангах.

3. Сын Петра I не оправдал надежд отца и выступал против его реформ. Петр жестко расправился с сыном. В 1722 г. он издал Указ о престолонаследии. Какой порядок престолонаследия вводил Петр этим указом?

- а) подтверждал традиционный порядок наследования;
- б) повелел Сенату в случае его смерти «выбирать между собой достойнейшего в преемники». Указ действовал до 1917 г.;
- в) запрещал женщинам вступление на престол;
- г) утвердил право монарха по своей воле назначать наследника. Павел I восстановил традиционный порядок.

4. Законодательство Петра I квалифицировало пытку следующим образом:

- а) по законам Петра «царицей доказательств» считалось собственное признание. Для его получения могла применяться пытка. Закон ре-

гулировал количество пыток, перерывы между ними, возраст, пол, социальное положение пытаемых. Можно было пытать и свидетелей;

б) законом пытка запрещалась, но Петр разрешал пытки в нарушение закона и сам в них участвовал;

в) Петр I отменил пытки как мешающие выяснению истины в суде и противоречащие христианской вере и духу просвещения.

5. Петр I был ревностным сторонником идеи сильного государства и противником всех попыток уйти из-под контроля государства. Антигосударственным деянием считалась и дуэль, как самоуправство, игнорирование судебного разбирательства конфликта. Как законы Петра I карали дуэлянтов?

а) дуэлянт, оставшийся в живых, карался повешением. Тело погибшего на дуэли подвергалось надругательствам;

б) дуэлянта, оставшегося в живых, приговаривали к расстрелу;

в) уцелевшего дуэлянта направляли на фронт в составе штрафных частей – до первого ранения;

г) дуэлянта, оставшегося в живых, подвергали церковному покаянию.

6. При Петре I в России построено много мануфактур как государственных, так и частновладельческих. Что такое мануфактура?

а) ремесленная мастерская, где трудится один мастер;

б) крупное машинное производство;

в) ремесленная мастерская, где заняты мастер, подмастерья и ученики;

г) крупное промышленное предприятие.

7. Правовой акт, принятый в правление Петра I и введший паспортную систему для налогооблагаемого населения

а) Генеральный регламент;

б) Устав о престолонаследии;

в) Плакат о сборе подушном.

8. При назначении на руководящие государственные посты при Петре I учитывалось

а) знатное происхождение;

б) материальное положение;

в) квалификация.

9. Городское население делилось на

а) регулярных граждан и людей;

б) постоянных граждан и приезжих;

в) иностранных граждан и лиц без гражданства.

10. Орган, осуществляющий обеспечение государственной безопасности в XVIII в.

- а) министерство внутренних дел;
- б) Верховный тайный совет;
- в) тайная экспедиция Сената.

### **Вариант 3**

1. Правление Екатерины II по форме правления определяют

- а) как сословно-представительную монархию;
- б) как просвещенный абсолютизм;
- в) как дуалистическую монархию.

2. В ходе губернской реформы Екатерины II количество губерний:

- а) возросло в семь раз (произошло разукрупнение губерний);
- б) осталось без изменений;
- в) сократилось в три раза.

3. Категория крепостных крестьян второй пол. XVIII в., переведенных на денежный оброк и отправляющихся на заработки за пределами имений

- а) черносошные крестьяне;
- б) крестьяне-отходники;
- в) частновладельческие крестьяне.

4. Крупное промышленное производство, основанное на ручном труде

- а) фабрика;
- б) ремесло;
- в) мануфактура.

5. Павел I при решении вопроса о престолонаследии

- а) сохранил действие «Указа о престолонаследии» 1724 г.;
- б) восстановил действие принципа мужского первородства;
- в) ввел принципы избрания монарха народом.

6. Новый вид смертной казни, закрепленный в Артикуле воинском 1714 г., вводившийся первоначально для военных преступников

- а) аркебузирование;
- б) сожжение;
- в) утопление.

7. Екатерина II провела секуляризацию церковных и монастырских земель. В результате

- а) крестьяне получили свободу, но без земли;
- б) они перешли в собственность казны и под управление Коллегии экономии;

- в) крестьяне были освобождены с землей;
- г) царица раздала сразу же этих крестьян своим фаворитам.

8. После реформ Екатерины II в Российской империи установилось новое административное деление. Страна была поделена на следующие административные единицы:

- а) губерния – уезд;
- б) край – область – район;
- в) наместничество – воеводство – уезд;
- г) генерал – губернаторство – губерния – уезд.

9. Петр I учредил должность обер-прокурора Святейшего Синода, порядок его замещения был следующим

- а) он избирался членами Синода;
- б) обер-прокурор назначался императором;
- в) его избирал Поместной собор Русской православной церкви.

10. В отличие от других императриц XVIII в. Екатерина II была трудолюбива и образованна. В частности, она глубоко изучила творчество французских просветителей, которое и оказало влияние на законодательство Екатерины:

а) «Наказ» Екатерины – продукт заимствованный у популярных и «модных» мыслителей. Она была лишь ученицей и не сумела воплотить в «Наказе» самостоятельную правовую концепцию;

б) Екатерина II – чужая в России. Она списала текст «Наказов» у западных авторов, попав под их полное влияние, не понимая русских политических и правовых традиций;

в) составляя «Наказ» для Уложенной комиссии, Екатерина II заимствовала 90% текста у западных просветителей (хотя по своей концепции «Наказ» был ее самостоятельным произведением). Она и позже проявляла живой интерес к просветителям, но в своей законодательной практике отходит от их идеалов. Возведенная на трон дворянами, она пошла по пути предоставления им привилегий;

г) Екатерина использовала авторитет просветителей Запада для маскировки своей реакционной политики. В ее законах нет и следа философских, политических, правовых идей просветительства. В переписке с Вольтером и другими просветителями она их сознательно обманывала.

#### **Вариант 4**

1. В 1762 г. Петр III издал Указ о вольности дворянства. Как поступила с этим указом Екатерина II?

- а) она постепенно отменила разные положения указа, не привлекая к нему внимания;
- б) Екатерина отменила этот и другие указы мужа;

- в) царица сохранила одни положения указа и отменила другие;
- г) Екатерина II сохранила Указ в полной силе.

2. В ходе Великой Северной войны Петр I провел военную реформу (начатую еще до войны). Реформа помогла победить шведов. В чем заключалась реформа?

а) для победы над шведами Петр создал профессиональную наемную армию во главе с иностранными офицерами;

б) Петр сохранил дворянскую конницу и стрелецкие полки, но очистил эти полки от мятежников и сменил командование, обязав его изучать опыт армии;

в) Петр I отказался от дворянской конницы, ликвидировал стрелецкие полки. Образом для преобразования армии стали бывшие «потешные» полки, ставшие гвардейскими – Преображенскими;

г) после поражения под Нарвой в 1700 г. Петр ввел всеобщую воинскую повинность, что обеспечило перелом в войне.

3. Современники противоречиво оценивали отношение Петра I к религии и церкви. Столь же противоречивы оценки историков. Как законы Петра карали за богохульство?

а) Петра в народе звали антихристом. Он сам был богохульник, учинил «всешутейший всепьянейший собор» – позорную пародию на церковные святыни. Он считал, что за богохульство не надо наказывать;

б) Петра раздражало невежество многих священников, их тайное сопротивление его реформам, монахов он официально называл тунеядцами. Но он был верующим, исполнял обряды, осуждал атеизм. По его законам богохульство каралось усечением языка, а особая хула девы Марии и святых – смертной казнью;

в) Петр I отметил сан патриарха, учредив Синод во главе со светским чиновником. Такую – огосударственную – церковь Петр оберегал и карал за богохульство кнутом и тюремным заключением.

4. Назовите орган высшей судебной инстанции империи в XVIII в.

а) юстиц-коллегия;

б) министерство юстиции;

в) сенат;

г) министерство внутренних дел.

5. Дворяне были служивым сословием. Как в XVIII в. закон квалифицировал дворянскую службу?

а) дворянин обязан был служить до конца жизни. В 1722 г. Петр I указал за неявку на службу подвергать шельмованию. Эти нормы сохранялись весь XVIII в. и были смягчены Александром I;

б) в годы Великой Северной войны Петр I ввел всеобщую воинскую повинность и для дворян, и для крестьян;

в) дворяне XVIII в. отбывали преимущественно гражданскую службу, а в армию рекрутами брали крестьян;

г) служба для дворянина была обязанностью и при Петре I продолжалась до конца жизни. В 1714 г. прошла перепись дворян в возрасте от 10 до 30 лет. С 1722 г. за неявку на службу назначалось шельмование. В 1736 г. Анна Иоанновна ограничила срок дворянской службы 25 годами. В 1765 г. Петр II объявил службу дворян добровольной.

6. В XVIII в. в России прошла секуляризация. Это –

а) передача церковного имущества в светское владение;

б) отлучение еретиков от церкви;

в) синоним Поместного собора;

г) церковное таинство.

7. Источники права в XVIII в.:

а) законы, указы императора, уставы, регламенты, манифесты, Соборное Уложение;

б) Соборное Уложение 1649 г., Судебник XV–XVI вв.;

в) Полное собрание законов Российской империи.

8. Смертная казнь по Воинскому артикулу полагалась

а) в 122 случаях;

б) в 60 случаях;

в) в 102 случаях.

9. Идеология абсолютизма может быть определена как «патриархальная». Это означает, что

а) глава государства решает все вопросы за своих подданных;

б) женщины ограничиваются в правах во всем;

в) государство не вмешивается в дела народа, нет законов по вопросам гражданского и семейного права, все вопросы в семье решает мужчина.

10. В «Жалованной» грамоте городам (1785 г.) был дан перечень прав

а) право на ведение оптовой и розничной торговли и на владение промышленными предприятиями;

б) право собственности на приобретенное имущество без права наследования;

в) право собственности на имущество, право владения промышленными предприятиями, промыслами, право на ведение торговли.

11. При Петре I реформы были

а) постепенными, последовательными;

б) бесплановыми, сумбурными, противоречивыми.



## Развитие государственной системы и права Российской империи в первой пол. XIX в.

### Вариант 1

1. Александр I, стремясь к отмене крепостного права, но в то же время, боясь вызвать недовольство помещиков, издал крайне умеренный Указ 1803 г. «О вольных хлебопашцах». По этому указу было освобождено

- а) более 100 тыс.;
- б) 27 тыс.;
- в) 50 тыс.

2. Первым председателем Государственного совета, открытого в 1810 г., был

- а) М.М. Сперанский;
- б) Н.П. Румянцев;
- в) А.А. Аракчеев.

3. По Закону о престолонаследии, изданном Павлом I в 1797 г., престол передавался

- а) старшему сыну;
- б) жене императора;
- в) брату императора по старшинству.

4. После реформы государственного управления Александра I исполнительную власть стали осуществлять

- а) приказы;
- б) министерства;
- в) коллегии.

5. Российская империя в первой половине XIX в. состояла из следующих административных единиц

- а) наместничество – воеводство – уезд;
- б) воеводство – провинция – район;
- в) генерал – губернаторство – уезд.

6. К податным сословиям в первой половине XIX в. относились следующие категории населения

- а) купцы;
- б) мещане;
- в) духовенство.

7. По министерской реформе деятельность органов исполнительной власти строилась

- а) по принципу коллегиальности;
- б) по принципу единогласия;

в) по принципу демократического централизма.

8. Александр I отказался от введения Конституции в России, так как

а) помешали крестьянские бунты;

б) помешала война 1812 г.;

в) дворянство оказало мощное сопротивление реформаторскому курсу.

9. М.М. Сперанский как общественный деятель прославился

а) подготовкой и проведением крестьянской реформы;

б) подготовкой и проведением денежной реформы;

в) подготовкой и проведением работ по систематизации законодательства Российской империи в 1800–1830-х гг.

10. При Николае I было создано Третье отделение канцелярии императора. Какие оно выполняло функции?

а) ведало хозяйственными вопросами;

б) ведало кодификацией права;

в) управляло землями царя;

г) ведало политическим сыском.

11. Реальная власть на местах в первой половине XIX в. принадлежала

а) губернаторам;

б) дворянским собраниям;

в) общинному самоуправлению.

## **Вариант 2**

1. Цель создания военных поселений

а) подавить волну выступлений крестьян;

б) снизить государственные расходы на содержание армии;

в) организация массовой подготовки резервистов.

2. Высший законодательный орган при императоре, учрежденный в 1810 г.

а) Министерство;

б) Государственный Совет;

в) Сенат.

3. Полное собрание законов Российской империи (ПСЗРИ) включало в себя акты,

а) начиная с Соборного уложения;

б) начиная с Русской правды;

в) начиная с Судебника 1497 г.

4. Апогеем «самодержавия» называлось
- а) правление Павла I;
  - б) правление Александра I;
  - в) время пребывания у власти Николая I.
5. Уложение о наказаниях уголовных и исправительных 1845 г.
- а) любое противоправное деяние трактовало как преступление;
  - б) разграничивало понятия преступления и проступка;
  - в) не давало определения преступления и проступка.
6. Уложение о наказаниях уголовных и исправительных 1845 г.
- а) закрепляло принцип равенства перед законом;
  - б) сохраняло сословный принцип назначения наказаний;
  - в) не учитывало вопрос о сословной принадлежности преступника.
7. Орган, введенный в 1826 г. и осуществляющий функции обеспечения государственной безопасности в Российской империи
- а) Министерство внутренних дел;
  - б) III отделение Собственной Его Императорского Величества канцелярии;
  - в) Правительствующий Сенат.
8. Слово, обозначавшее в России приговор,
- а) сентенция;
  - б) конфирмация;
  - в) экзекуция.
9. «Нет сомнения, что крепостное право... у нас есть зло..., но прикасаться к нему теперь было бы делом еще более гибельным», эти слова принадлежат
- а) А.А. Аракчееву;
  - б) М.М. Сперанскому;
  - в) Николаю I.
10. За дисциплинарные проступки в университетах при Николае I практиковались следующие меры наказания
- а) карцер;
  - б) исключения из университета;
  - в) отдача в солдаты;
  - г) все вышеперечисленные меры.

### **Государство и право России в период перехода к буржуазной монархии (вторая пол. XIX в.)**

#### **Вариант 1**

1. Назовите побудительный мотив проведения крестьянской реформы 1861 г.:

- а) поражение в Крымской войне;
  - б) требование дворянства освободить крестьян;
  - в) борьба разночинной интеллигенции за освобождение крестьян.
2. Важнейшее мероприятие военной реформы Александра II
- а) осуществлен переход ко всеобщей воинской обязанности;
  - б) введены рекрутские наборы;
  - в) устанавливалась профессиональная армия.
3. Укомплектование земств, учрежденных по реформе Александра II, проводилось на основе принципов
- а) всеобщего, равного, прямого голосования;
  - б) сословного, куриального голосования;
  - в) назначения администрацией.
4. По Городской реформе 1870 г. городами управляли
- а) губернаторы;
  - б) городские управы;
  - в) городские думы.
5. По судебной реформе 1864 г.
- а) вводилось равенство всех социальных групп перед законом;
  - б) сохранялся принцип сословного суда;
  - в) создавался специальный суд для дворян.
6. Одним из символов периода 1856–1861 гг. являлась
- а) казарма и канцелярия;
  - б) перестройка;
  - в) гласность.
7. Александр II вошел в историю как царь-освободитель, так как он
- а) освободил дворян от уплаты налогов;
  - б) освободил крестьян от крепостной зависимости;
  - в) освободил от государственных повинностей граждан.
8. Миротворец – это
- а) представитель нейтрального государства, организующий мирные переговоры;
  - б) доверенное лицо крестьянской общины, участвующее в разрешении споров между общиной и властями;
  - в) представитель помещиков, исполняющий административно-полицейские функции в ходе реализации крестьянской реформы.
9. В соответствии с Судебной реформой 1864 г. не могли быть пересмотрены в порядке надзора решения
- а) мировых судов;
  - б) судов присяжных заседателей;

в) судов духовных консисторий.

10. После гибели Александра II в России начинается

- а) курс контрреформ;
- б) усиление народнического движения;
- в) расширение либерального движения.

11. Городская дума по Городовому положению 1870 г. подчинялась

- а) городской управе;
- б) Сенату;
- в) губернатору.

12. Новые принципы деятельности суда по судебной реформе Александра II

- а) гласность, состязательность, равенство перед судом, независимость от администрации;
- б) сословность, единство с администрацией, преобладание обвинения;
- в) осуществление суда церковью.

## **Вариант 2**

1. В соответствии с крестьянской реформой 1861 г.

- а) крестьяне освобождались без выкупа и с земельными наделами;
- б) крестьяне освобождались без выкупа, но землю должны были выкупать в ходе выкупной операции, рассчитанной на 50 лет;
- в) крестьяне должны были за свою свободу внести выкуп.

2. Вопросы общественной жизни, изъятые из компетенции земств и городских дум по реформе Александра II:

- а) здравоохранение;
- б) местное благоустройство;
- в) политика.

3. Реформа судебных учреждений 1864 г. вводила

- а) гласность судопроизводства;
- б) участие присяжных заседателей во всех процессах;
- в) участие в процессе адвоката, начиная со следствия.

4. В соответствии с Земской реформой 1864 г. проводились выборы

- а) прямые;
- б) двухстепенные;
- в) многостепенные.

5. О правлении Павла I сохранилось такое свидетельство: «Хлебопашец обижен, торговля стеснена, свобода и иные благосостояния уничтожены. Вот картина современной России, и судите по ней, насколько должно страдать мое сердце». Эти слова принадлежат

- а) Александру I;
- б) Н.М. Карамзину;

в) А.В. Суворову.

6. По реформе 1861 г. крестьяне должны были помещику

а) сразу 20–25% стоимости полученного надела, 75–80% платило государство;

б) сразу все 100% стоимости надела;

в) 100% стоимости надела в течение 49 лет.

7. За покушения на петербургского градоначальника Ф. Трепова в 1878 г. суд вынес Вере Засулич следующий приговор

а) смертная казнь;

б) оправдательный;

в) ссылка в Сибирь.

8. По Университетскому Уставу 1863 г. ректоры и деканы факультетов

а) избирались в университете;

б) назначались министром народного просвещения;

в) назначались попечителем учебного округа.

9. Исполнительная власть на местах по Земской реформе 1864 г. принадлежала

а) земскому собранию;

б) земской управе;

в) дворянскому собранию.

10. Суд присяжных имел целью

а) снять с судей ответственность за вынесенные приговоры;

б) привлечь к судебной деятельности общественность;

в) судить преступников по сословному принципу.

### **Российская империя в первые десятилетия XX века: попытка установления парламентской монархии (1900 – февраль 1917 гг.)**

#### **Вариант 1**

1. Выберите то суждение, которое Вы считаете правильным: «Россия в начале XX века – это...»:

а) отсталая полукOLONиальная страна;

б) «Слабое звено в цепи империализма»;

в) среднеразвитая капиталистическая страна.

2. Назовите принадлежность политических деятелей к партиям, пользуясь столбцами «а» и «б»:

«а»	«б»
1) Ю.О. Мартов	1) анархист
2) В.М. Чернов	2) большевик
3) В.И. Ленин	3) эсер
4) П.А. Кропоткин	4) меньшевик

3. Комитет министров в России в начале XX в. являлся (выберите правильный ответ)

- а) координирующим органом исполнительной власти;
- б) главным органом исполнительной власти во главе с полноправным премьер-министром;
- в) законодательным органом.

4. Выберите ответ, раскрывающий сущность Государственной думы в России в начале XX в.

- а) российский полноправный парламент;
- б) высший орган законодательной власти;
- в) высшая судебная инстанция;
- г) нижняя палата парламента;
- д) бесправный придаток царского самодержавия.

5. Манифест 17 октября 1905 г. провозглашал

- а) начало буржуазного конституционализма;
- б) упрочение самодержавного строя;
- в) превращение самодержавной государственности в буржуазную.

6. Характер выборов в соответствии с избирательными законами 1906 и 1907 гг.

- а) равные, прямые, с тайной процедурой голосования, избирательное право предоставлялось только мужчинам;
- б) всеобщие, равные, прямые, с открытой процедурой голосования;
- в) цензовые, куриальные, многоступенчатые.

7. Государственный совет в начале XX в. был

- а) законодательным органом власти;
- б) законосовещательным органом;
- в) правительствующим.

8. 25 августа 1906 г. был опубликован Закон об учреждении военно-полевых судов. Он был принят

- а) для наведения порядка в армии;
- б) для борьбы с усиливающимся революционным движением;
- в) для расправы с крестьянскими волнениями, наказания зачинщиков на местах.

9. После создания Государственной думы законы утверждались

- а) Государственной думой;
- б) Государственной думой, Государственным советом, царем;
- в) только царем.

10. Политические партии, поддерживающие реформистский курс царского правительства в условиях революции 1905–1907 гг.

- а) «Союз русского народа», «Союз Михаила Архангела»;
- б) конституционно-демократическая партия, партия народных социалистов;
- в) партия «17 октября 1905 года», прогрессисты.

11. О ком говорил американский президент У. Тафт: «Ваш император создал такое рабочее законодательство, каким ни одно демократическое государство похвастаться не может...»

- а) об Александре III;
- б) об Александре II;
- в) о Николае II.

12. С 1906 по 1917 гг. работало

- а) два состава Думы;
- б) четыре;
- в) шесть.

### Вариант 2

1. Выберите ответ, продолжив определение: «Россия в начале XX в. (до 1905 г.) была:

- а) парламентской монархией;
- б) абсолютной монархией;
- в) аристократической республикой;
- г) диктатурой правящей дворянской верхушки.

2. Назовите события, которые стоят за следующими датами отечественной истории (события выберите из приводимых ниже)

Даты	События:
а) январь 1905 г. –	а) «Кровавое воскресенье», начало революции;
б) октябрь 1905 г. –	б) Всероссийская политическая стачка;
в) декабрь 1905 г. –	в) издание «Манифеста» о созыве Думы и политическая свободах;
г) октябрь 1905 г. –	г) вооруженное восстание в Москве и других городах.



3. Статус Государственной думы в соответствии с Манифестом 17 октября 1905 г. и Основными законами Российской империи 1906 г.

- а) высший законодательный и представительный орган;
- б) высший законосовещательный орган;
- в) высший исполнительный орган.

4. Население России в предреволюционный период с точки зрения паспортного учета делилось по

- а) классовому принципу;
- б) национальному;
- в) сословному.

5. Назовите категорию населения, которая не имела права избираться в Государственную думу и участвовать в ее деятельности

- а) военные;
- б) госчиновники;
- в) крестьяне;
- г) женщины.

6. Либерально-демократические партии, выступающие за установление демократической республики в России (1905–1917 гг.)

- а) «Союз русского народа», «Союз Михаила Архангела»;
- б) конституционно-демократическая партия, партия народных социалистов;
- в) партия «17 октября 1905 года», прогрессисты.

7. Политические организации, выступавшие против любой государственной организации (1905–1917 гг.)

- а) либералы;
- б) социалисты;
- в) анархисты.

8. Государственная дума в Российской империи была учреждена

- а) Манифестом 2 марта 1861 г.;
- б) Манифестом 17 октября 1905 г.;
- в) Манифестом 27 февраля 1917 г.

9. Название палат российского парламента в соответствии с Основными законами Российской империи 1906 г.

- а) Государственная дума;
- б) Государственная дума и Государственный совет;
- в) палата представителей и палата земельной аристократии.

10. Срок полномочий Государственной думы в Российской империи

- а) 4 года;

- б) 5 лет;
- в) 7 лет.

### **Вариант 3**

1. Российское государство в XVIII – начале XX вв. можно охарактеризовать как

- а) светское;
- б) клерикальное;
- в) теократическое.

2. Политические партии, отрицавшие реформистский курс царского правительства в условиях революции 1905–1907 гг. и требовавшие незыблемости самодержавия

- а) «Союз Русского народа», «Союз Михаила Архангела»;
- б) конституционно-демократическая партия, партия народных социалистов;
- в) партия «17 октября 1905 года», прогрессисты.

3. Аграрная реформа П.А. Столыпина имела целью

- а) усиление позиций помещичьего землевладения;
- б) разрушение общины и появление прослойки мелких земельных собственников;
- в) сохранение общины.

4. Вопрос о форме правления в Российском государстве после отречения императора Николая II был решен таким образом

- а) Россия сразу была провозглашена демократической республикой;
- б) Россия сразу была провозглашена республикой Советов;
- в) вопрос о власти оставался открытым до 1 сентября 1917 г., когда Россия была провозглашена демократической республикой.

5. Для организации снабжения русских армий в 1915 г. был создан такой государственный орган, как

- а) Земгор;
- б) Центральный военно-промышленный комитет;
- в) «Особое совещание».

6. Требование Государственной думы создать «Министерство общественного доверия» означало

- а) отставку действующего кабинета министров;
- б) введение в состав представителей буржуазных партий;
- в) полное отстранение императора и царской администрации от управления страной.

7. С марта по октябрь 1917 г. власть на местах осуществляли
- а) земские управы и городские;
  - б) губернаторы;
  - в) губернские комиссары Временного правительства.
8. Временное правительство за период от марта до октября 1917 г. сменило
- а) два состава;
  - б) три состава;
  - в) четыре состава.
9. Отношение Временного правительства к законам Российской империи
- а) законы сохранялись за исключением тех, что противоречили новым политическим условиям;
  - б) все старые законы были отменены;
  - в) действовали только гражданское и уголовное законодательства.
10. Российское государство в период с февраля по октябрь 1917 г. имело признаки
- а) парламентской республики;
  - б) советской республики;
  - в) президентской республики с большой личной властью министра-председателя.

### **Советское государство и право (октябрь 1917 – 1991 гг.)**

1. Первые законодательные акты Советского правительства, принятые в октябре 1917 г.
- а) Декларация прав человека и гражданина;
  - б) Декреты «О земле» и «О мире»;
  - в) Декларация прав трудящегося и эксплуатируемого народа.
2. Первая в истории российского государства Конституция была принята
- а) в 1917 г.;
  - б) в 1918 г.;
  - в) в 1924 г.
3. Лозунг, под которым был осуществлен октябрьский переворот 1917 г.
- а) «Долой самодержавие!»;
  - б) «Вся власть советам!»;
  - в) «Долой Учредительное собрание!».

4. За перечисленными далее датами отечественной истории стоят следующие события.

Даты	События
а) 26.10.1917 г.;	1) разрыв политического блока большевиков и левых эсеров, установление однопартийной системы;
б) 5.01.1918 г.;	2) открытие Учредительного собрания и его разгон;
в) июль 1918 г.;	3) образование СССР;
г) 30.12.1922 г.;	4) взятие большевиками государственной власти;
д) январь 1924 г.	5) смерть В.И. Ленина.

5. Нормативный акт, положенный в основу Конституции РСФСР 1918 г.

- а) Декларация прав трудящегося и эксплуатируемого народа;
- б) Декларация прав человека и гражданина;
- в) Декларация независимости.

6. Государственный орган, принявший Конституцию РСФСР 1918 г.,

- а) Верховный Совет;
- б) V Всероссийский съезд Советов;
- в) Совет народных комиссаров.

7. Результаты работы Учредительного собрания в январе 1918 г.

- а) собрание официально передало власть советскому правительству;
- б) собрание было распущено советским правительством;
- в) собрание провозгласило курс на восстановление монархии и возглавило борьбу с советской властью.

8. Декларация прав трудящегося и эксплуатируемого народа была принята

- а) III Всероссийским съездом советов;
- б) Временным правительством;
- в) Учредительным собранием.

9. Работа Учредительного собрания началась

- а) 1 сентября 1917 г.;
- б) 25 октября 1917 г.;
- в) 5 января 1918 г.

10. Выборы в Учредительное собрание выиграла

- а) партия конституционных демократов;
- б) партия эсеров;
- в) партия большевиков.

## **Вариант 2**

1. Высший орган государственной власти по конституции РСФСР 1918 г.

- а) Верховный Совет;
- б) Всероссийский съезд Советов;
- в) Совет народных комиссаров.

2. Высшим органом государственного управления по Конституции РСФСР 1918 г. являлся

- а) Верховный совет;
- б) Съезд Советов;
- в) Совет Народных комиссаров.

3. Договор о создании Союза советских социалистических республик был подписан

- а) в октябре 1917 г.;
- б) в декабре 1922 г.;
- в) в январе 1924 г.

4. Порядок замещения командных должностей в армии по Декрету СНК от декабря 1917 г.

а) вплоть до командира полка все избирались общим собранием части. Вышестоящие командиры избирались на съездах соединений или совещаниях комитетов соединений;

б) в связи с угрозой новых немецких наступлений СНК решил прекратить выборы командиров и восстановил их назначение сверху донизу;

в) все командиры вплоть до командира дивизии избирались на солдатских собраниях. Командующие фронтами и армиями избирались соответствующими съездами солдатских делегатов;

г) все командиры вплоть до командира полка избирались на солдатских собраниях. Вышестоящие командиры назначались наркоматом по военным и морским делам.

5. Конституция РСФСР 1918 г. провозгласила высшим органом власти Всероссийский съезд Советов. Имели право издавать законы и декреты следующие органы

- а) СНК и ВСНХ;
- б) ВЦИК, СНК и ВСНХ;
- в) ВЦИК и его Президиум;

г) ВЦИК, СНК, а с декабря 1920 г. и Президиум ВЦИК.

6. Первым председателем Всероссийской чрезвычайной комиссии по борьбе с контрреволюцией, спекуляцией и саботажем был

- а) Н.И. Ежов;
- б) А.Я. Ягода;
- в) М.С. Лацис;
- г) Ф.Э. Дзержинский.

7. Первый кодифицированный акт РСФСР, принятый в 1918 г.

а) Кодекс законов об актах гражданского состояния (КЗАГС РСФСР);

- б) Уголовный кодекс (УК РСФСР);
- в) Гражданский кодекс (ГК РСФСР).

8. Кодекс законов об актах гражданского состояния, брачном, семейном и опекунском праве, принятый 16 сентября 1918 г.,

а) отменял общность имущества супругов, обязанность жены следовать за мужем при его переезде. Церковный брак охраной закона не пользовался. Были предусмотрены льготы тем, кто усыновлял сирот;

б) отменялась общность имущества супругов, обязанность жены следовать за мужем при его переезде, запрещалось усыновление. Церковный брак не порождал никаких юридических последствий;

в) отменялись юридические последствия церковного брака, обязанность жены следовать за мужем при его переезде, запрещалось усыновление. Сохранялась общность имущества супругов;

г) признавалась юридическая сила за браками, зарегистрированными в загсе, но к нему приравнивался церковный брак, заключенный до 20 декабря 1917 г. Отменялась общность имущества супругов, обязанность жены следовать за мужем при его переезде, запрещалось усыновление.

9. Партийный состав СНК, образованный на II Всероссийском съезде советов

- а) большевики и меньшевики интернационалисты;
- б) большевики и левые эсеры;
- в) только члены РСДРП (б).

10. Назовите дату открытия Учредительного собрания

- а) 1 сентября 1917 г.;
- б) 26 октября 1917 г.;
- в) 5 января 1918 г.;
- г) 4 марта 1918 г.

### Вариант 3

1. Главой государства в СССР в период с 1924 по 1936 г. являлся
  - а) Председатель ВЦИК СССР;
  - б) Генеральный секретарь ЦК ВКП (б);
  - в) Председатель СНК СССР.
2. Договор об образовании СССР в декабре 1922 г. подписали
  - а) РСФСР, Молдавия, Украина;
  - б) РСФСР, Туркестан, Грузия;
  - в) РСФСР, ЗСФСР, Украина, Белоруссия.
3. Главный государственный лозунг, помещенный на государственном гербе СССР, утвержденном в 1924 г.
  - а) «Пролетарии всех стран, соединяйтесь!»;
  - б) «Кто был никем, тот станет всем!»;
  - в) «От каждого по способностям, каждому – по труду!».
4. Укажите, какие из названных явлений были связаны с нэпом, а какие – нет (знаками «+» и «-»)
  - а) свободная торговля;
  - б) продрозверстка;
  - в) применение наемного труда в сельском хозяйстве;
  - г) развитие форм коопераций;
  - д) уравнильный принцип распределения.
5. Функции Совета народных комиссаров
  - а) вести повседневные дела;
  - б) решать наиболее важные государственные вопросы;
  - в) контролировать деятельность сотрудников Совнаркома.
6. В 1928 г. Сталин и его соратники приступили к свертыванию нэпа, так как
  - а) экономические принципы нэпа не соответствовали принципам директивного государственного управления, прочно утвердившимся к концу 20-х гг.;
  - б) нэп не оправдал себя экономически;
  - в) к изменению курса вынудила международная обстановка.
7. По Гражданскому кодексу 1922 г. в негосударственной собственности могли быть
  - а) предприятия, не включенные в список «ключевых», утвержденный Декретами СНК от 12.12.1921 г., при наличии двигателя и не более 20 рабочих могли продаваться частным лицам, а кооперативам – без всяких ограничений;

б) мелкие предприятия (до 10 рабочих при наличии двигателя или до 20 рабочих – без него).

8. Выпуск недоброкачественной продукции стал в СССР уголовно-наказуемым деянием

- а) в 1921 г.;
- б) в 1933 г.;
- в) в 1937 г.

9. В 30-е г. XX в. руководством СССР были сфальсифицированы судебные процессы над «врагами народа». Тем самым

а) сталинское руководство стремилось переложить ответственность за провалы в экономике на «происки классового врага»;

б) сталинское руководство стремилось спасти страну от шпионов и диверсантов;

в) сталинское руководство стремилось предотвратить гражданскую войну в стране.

10. В 1930 г. завершались административная реформа. Ее суть заключалась в следующем

а) волости преобразовывались в районы, губернии и уезды – в области и округа, прошла массовая чистка аппарата;

б) административно-территориальное деление страны было приведено в соответствии со структурой партийных органов;

в) были созданы Наркомат рабоче-крестьянской инспекции (РКИ) и его рабочие органы на местах.

#### **Вариант 4**

1. Всю полноту власти в СССР в 30-е г. сосредоточил

- а) Верховный Совет СССР;
- б) Совет народных комиссаров;
- в) Политбюро ЦК ВКП (б).

2. Правительство СССР по Конституции 1936 г. – это

- а) Совет народных комиссаров;
- б) Совет министров;
- в) Верховный Совет СССР.

3. «Лишенцы» – это

- а) крестьяне, проводившие раскулачивание своих односельчан;
- б) все те, кто не имели избирательных прав;
- в) безработные.

4. Паспортный режим в СССР введен

- а) в 1932–1933 гг.;
- б) в 1939–1940 гг.;



в) в 1945–1946 гг.

5. Индустриализация – это

а) развитие тяжелой промышленности и создание мощного оборонного комплекса;

б) процесс развития легкой и тяжелой промышленности;

в) оснащение машинной техникой всех отраслей народного хозяйства, сопровождающееся развитием инфраструктуры и появлением индустриализованного населения.

6. Система руководства, которая базируется на основе единства государственной власти и государственной собственности, приказных методов управления, эксплуатации рабочих и крестьян классом партийно-советской бюрократии, использовании рабочего труда заключенных

а) бюрократизм;

б) олигархия;

в) административно-командная система.

7. Назовите высший орган государственной власти в годы Великой Отечественной войны

а) Государственный комитет обороны;

б) Президиум Верховного Совета СССР;

в) Совет народных комиссаров.

8. 16-я союзная республика СССР, возникшая в 1946 г., а впоследствии исчезнувшая с политической карты страны

а) Эстонская ССР;

б) Тувинская ССР;

в) Карело-Финская ССР.

9. Первым Председателем Президиума Верховного Совета СССР в 1937 г. был

а) И.В. Сталин;

б) М.И. Калинин;

в) Г.К. Орджоникидзе.

10. В ходе репрессий 1930–1950-х г. активно применялась

а) 58-я статья УК СССР;

б) 4-ая;

в) 37-я.

### **Вариант 5**

1. В конце 20-х г. в СССР утверждается практика сокращенного судопроизводства. Это означало

а) предоставление чрезвычайных полномочий «тройкам» (в них входили ответственные партработники) для вынесения приговора;

б) установление жестких сроков судебного заседания от 2 дней до 2 недель;

в) участие в судебном заседании только трех народных заседателей.

2. В 1930 г. завершилась административная реформа. Ее суть заключалась в том, что

а) волости преобразовывались в районы, губернии и уезды – в области и округа, прошла массовая чистка аппарата;

б) административно-территориальное деление страны было приведено в соответствии со структурой партийных органов;

в) были созданы Наркомат рабоче-крестьянской инспекции и его рабочие органы на местах.

3. В сентябре 1953 г. Пленум ЦК КПСС обсудил доклад Н.С. Хрущева о мерах по дальнейшему развитию сельского хозяйства. Что в докладе было определено как главный тормоз развития сельского хозяйства?

а) недостаток техники и плохая подготовленность кадров;

б) административно-командная система управления;

в) нарушения принципа материальной заинтересованности колхозников.

4. В марте 1953 г. Н.С. Хрущев покинул пост первого секретаря московской партийной организации. Он был назначен

а) на должность председателя Совмина;

б) на должность секретаря ЦК КПСС;

в) на должность Председателя Верховного Совета СССР.

4. Высшей доказательной силой в соответствии с теорией Прокурора СССР А.Я. Вышинского обладали

а) свидетельские показания;

б) вещественные доказательства по делу;

в) личное признание обвиняемого.

5. Конституция СССР 1936 г. провозгласила следующие формы собственности

а) государственную, частную, кооперативную, концессионную;

б) государственную и частную;

в) государственную и колхозно-кооперативную. Допускалось мелкое частное хозяйство.

г) основанную на личном труде;

д) государственную и артельную.

6. Палаты Верховного Совета СССР, учрежденные в соответствии с Конституцией СССР 1936 г., называлась

а) Палата Союза и Палата Национальностей;

б) Государственная дума и Государственный совет;

в) Палата представителей республик и Палата общественных организаций.

7. В какой период в годы правления Н.С Хрущева промышленные предприятия имели самые лучшие показатели?

а) в период существования совнархозов; б) в период существования министерств;

в) в период «межвременья», когда министерства уже сложили свои полномочия, а совнархозы еще не оформились.

8. В ходе репрессий 1930–1950 гг. активно применялась:

а) 58-я ст. УК СССР;

б) 14-я ст. УК СССР;

в) 37-я ст. УК СССР.

9. Сталинскую идею «Большого скачка в экономике» повторил во внутренней политике своей страны

а) Мао Дзе-Дун в Китае;

б) Ф.Д. Рузвельт в США;

в) И.Б. Тито в Югославии.

10. В конце 20-х г. XX в. в СССР утверждается практика сокращенного судопроизводства. Это означало

а) предоставление чрезвычайных полномочий тройкам (в них входили ответственные партработники) для вынесения приговора;

б) участие в судебном заседании только 3-х народных заседателей;

в) установление жестких сроков судебного заседания (от 2-х дней до 2-х недель).

### **Вариант 6**

1. Политическое руководство страны в 70-х гг. делало попытки реабилитации В.И. Сталина, так как

а) имя Сталина должно быть символом экономического возрождения страны;

б) страна шла по пути гонки вооружений, что ассоциировалось с именем Сталина;

в) в обществе, где усиливались бесхозяйственность, безответственность и вседозволенность, необходимо было навести порядок, а реабилитация Сталина помогала сохранять атмосферу «умеренного» страха.

2. В марте 1953 г. Н.С. Хрущев покинул пост Первого секретаря московской партийной организации. Он был назначен на

а) должность Председателя Совмина;

б) должность секретаря ЦК КПСС;

в) должность Председателя Верховного Совета; г) он занял все три должности.

3. В 40–50-е гг. в СССР колхозы отличались от совхозов

- а) формой собственности;
- б) организацией труда;
- в) никакой принципиальной разницы между ними не было.

4. СНК преобразовали в Совет Министров СССР

- а) в марте 1946 г.;
- б) в апреле 1947 г.;
- в) в августе 1948 г.

5. Л.П. Берия был смещен со своего поста и арестован в

- а) в июле 1953 г.;
- б) в марте 1953 г.;
- в) в декабре 1953 г.

6. Построение развитого социалистического общества в СССР было провозглашено

- а) в 1956 г.;
- б) в 1977 г.;
- в) в 1988 г.

7. Унификация законодательства в пределах СССР в ходе кодификации 50–60-х гг. XX в. обеспечивалась

- а) путем принятия общесоюзных кодексов по профилирующим отраслям права;
- б) путем разработки «Основ законодательства СССР» по отраслям и разработки на основе них республиканских кодексов;
- в) путем принятия общесоюзных законов по всем вопросам общественной жизни.

8. После отстранения Н.С. Хрущева было признано нецелесообразным совмещать должности Первого секретаря ЦК КПСС и Председателя Совета Министров СССР. Первым секретарем партии стал Л.И. Брежнев. Председателем Совета Министров был назван

- а) А.Н. Косыгин;
- б) А.П. Кириенко;
- в) М.А. Суслов.

9. Основная административная единица управления народным хозяйством СССР во второй половине 50-х – начале 60-х г.

- а) министерство;
- б) главк;
- в) совнархоз.

10. Началом ослабления тоталитарного режима в стране стали

- а) смерть Сталина;
- б) XX съезд КПСС;
- в) арест Л. Берия.

11. Главным признаком «оттепели» в СССР в 50-х – нач. 60-х г. стали

- а) изменения в избирательной системе;
- б) появления в открытой печати публицистической и художественной литературы, написанной в антисталинском духе;
- в) демократизация политических структур, ослабление роли партии в решении государственных вопросов.

### **Вариант 6**

1. Реформа структуры партийных органов, проведенная по инициативе Н.С. Хрущева, не принесла положительного результата, так как

- а) она не меняла сущности партийно-государственной системы управления;
- б) партийные организации сопротивлялись реформам;
- в) все члены Политбюро ЦК КПСС были против проведения реформы и мешали ее проведению в жизнь.

2. Формальным главой государства в СССР, на деле таковым не являющийся был

- а) Председатель Верховного Совета СССР;
- б) Председатель Совета Министров СССР;
- в) Генеральный секретарь ЦК КПСС.

3. Права и обязанности КПСС по Конституции СССР 1977 г. определялись

- а) в 6-й статье;
- б) в преамбуле к Конституции;
- в) такой статьи в Конституции не было.

4. Заговор против Н.С. Хрущева был вызван

- а) неудачной политикой в отношении стран социориентации, прежде всего Китая;
- б) последствиями партийного кризиса;
- в) попытками Н.С. Хрущева реформировать государственно-партийный аппарат.

5. Высшим органом государственной власти по Конституции СССР 1977 г. являлся

- а) Верховный Совет СССР;
- б) Совет Министров СССР;
- в) ЦК КПСС.

6. После упразднения совнархозов были созданы новые административные единицы

а) Госкомитет по науке и технике СССР; б) Госнаб СССР; в) Госкомцен СССР;

г) все перечисленные.

7. Председателем Совмина СССР в 1964–1980 г. был

а) Н.А. Тихонов;

б) А.Н. Косыгин;

в) Г.И. Воронов.

8. В 70–80-е г. в состав СССР входило

а) 12 союзных республик;

б) 14;

в) 15.

9. Признание в эпоху Н.С. Хрущева перехода от диктатуры пролетариата к общенародному государству было прогрессивным явлением в условиях социализма, так как

а) эта идея подтверждала практику развития социализма и уравнивала надстроечные явления с базисом;

б) стереотип диктатуры пролетариата ранее использовался для обоснования репрессий;

в) эта формула отражала реалии советского общества в те годы.

10. В первую очередь заговор против Н.С. Хрущева был вызван

а) неудачной политикой в отношении стран социориентации, прежде всего Китая;

б) последствиями партийного кризиса;

в) попытками Н.С. Хрущева реформировать государственно-партийный аппарат.

### **Вариант 7**

1. 70-е г. XX в. в советской истории называют периодом застоя

а) потому что в эти годы практически не решались проблемы во внутренней жизни страны;

б) в эти годы установилась экономическая и политическая стабилизация;

в) в эти годы произошло выравнивание уровня жизни в городе и деревне.

2. Назовите характерную черту экстенсивного развития советской экономики в 70–80-х гг.

а) механическое вовлечение в производство дополнительных людских и природных ресурсов;

- б) расширение посевных площадей;
- в) увеличение затрат на оборону;
- г) следует назвать все вышеперечисленное.

3. М.С. Горбачев впервые объявил курс на перемены в общественной жизни страны

- а) на апрельском пленуме ЦК КПСС в 1985 г.;
- б) на XXVII съезде КПСС в 1986 г.;
- в) на XIX Всесоюзной партконференции в 1988 г.

4. Эталоном в годы перестройки были

- а) реформы П.А. Столыпина начала XX в.;
- б) модель шведского социализма;
- в) экономика нэпа 20-х гг.

5. Социальный состав партий, возникших в СССР в годы перестройки

- а) преимущественно интеллигенция;
- б) преимущественно рабочий класс;
- в) преимущественно номенклатура.

6. Л.И. Брежнев на посту Генерального секретаря ЦК КПСС сменил

- а) Ю.В. Андропов;
- б) К.У. Черненко;
- в) М.С. Горбачев.

7. Межрегиональная депутатская группа была создана

- а) на XIX Всесоюзной партконференции;
- б) на съезде народных депутатов России;
- в) на съезде народных депутатов СССР.

8. Так называемая брежневская Конституция была принята

- а) в 1971 г.;
- б) в 1977 г.;
- в) в 1982 г.

9. Назовите период руководства партией и фактически страной К.У. Черненко

- а) 1983–1984 г.;
- б) 1982–1983 г.;
- в) 1984–1985 г.

10. Известный правозащитник, советский ученый А.Д. Сахаров требовал от советского правительства, отмены следующих статей Уголовного кодекса: 70, 190–1, 142, 227. Это статьи

- а) предусматривающие смертную казнь;
- б) направленные против сексуальных меньшинств;

в) позволяющие наказывать людей за их политические и религиозные убеждения.

11. Один из первых перестроечных законов, положивших начало экономическим и политическим изменениям в стране

а) Закон «О свободе внешней торговли и внешнеэкономической деятельности»;

б) Закон «Об аренде»;

в) Закон «О кооперации в СССР».

### **Государство и право Российской Федерации в постсоветский период (1991 – наше время)**

1. Первым Президентом СССР был

а) Ельцин Б.Н.;

б) Горбачев М.С.;

в) Брежнев Л.И.

Договор о прекращении деятельности и роспуске СССР был подписан

а) в апреле 1985 г.;

б) в декабре 1991 г.;

в) в октябре 1993 г.

3. В состав СССР накануне его роспуска входило

а) 15 республик;

б) 23 республики;

в) 89 субъектов.

4. Договор о создании СНГ подписали

а) все бывшие союзные республики СССР;

б) Россия и Казахстан;

в) Россия, Казахстан, Белоруссия и Украина.

5. Последним Председателем Совета Министров СССР был

а) Н.И. Рыжков;

б) В.С. Павлов;

в) Ю.М. Лужков.

6. Система Советов как основного государственного принципа в пределах суверенной России продолжала существовать

а) до августа 1991 г.;

б) до декабря 1991 г.; в) до октября–декабря 1993 г.

7. Государственный комитет по чрезвычайному положению (ГКЧП) – это

а) орган, созданный в СССР в 1991 г. для борьбы с чрезвычайными ситуациями и природными катаклизмами;



б) орган государственной безопасности в реформированном СССР;  
в) неконституционный орган, ставивший своей задачей государственный переворот в СССР с целью захвата власти и установления диктатуры силовых ведомств.

8. 12 июня 1991 г.

а) на I съезде Советов трудящихся РСФСР была принята Декларация независимости Россия;

б) была принята новая Конституция РСФСР;

в) была запрещена деятельность Коммунистической партии.

9. Ныне действующая российская Конституция принята

а) в августе 1991 г.;

б) в декабре 1993 г.;

в) в апреле 1994 г.

10. Законодательная власть в современной России принадлежит

а) федеральному собранию;

б) Правительству России;

в) Президенту;

г) Конституционному суду РФ.

### III. СЛОВАРЬ ОСНОВНЫХ ЮРИДИЧЕСКИХ ТЕРМИНОВ ПО ИСТОРИИ ОТЕЧЕСТВЕННОГО ГОСУДАРСТВА И ПРАВА

#### А

*Абсолютизм* – форма государства, при которой монарху принадлежит неограниченная верховная власть. При абсолютизме государство достигает наивысшей степени централизации, создается разветвленный бюрократический аппарат, постоянная армия и полиция. Деятельность органов сословного представительства, как правило, прекращается. Абсолютная монархия – разновидность монархической формы правления, характеризующаяся юридическим и фактическим сосредоточением всей полноты государственной власти (законодательной, исполнительной, судебной) в руках монарха.

*Автономия* – в праве в широком смысле определенная степень самостоятельности каких-либо органов, организаций, территориальных и иных общностей в вопросах их жизнедеятельности.

*Автаркия* – (греч. – самоудовлетворение) политика хозяйственного обособления отдельной страны.

*Автократия* – (от греч. – самодержавие, самовластие) форма правления с неограниченным, бесконтрольным полновластием одного лица (деспотии Древнего Востока, империи Рим, Византии; абсолютная монархия нового времени. Автократией называются также политические режимы фашистского типа).

*Агрессия* – противоправное применение силы.

*Административное правонарушение* (проступок) – посягающее на государственный или общественный порядок, собственность, права и свободы граждан, на установленный порядок управления противоправное, виновное (умышленное или неосторожное) действие либо бездействие, за которое законодательством предусмотрена административная ответственность.

*Альтернативные выборы* – избрание должностного лица в какой-либо орган из двух и более числа конкурирующих между собой кандидатов на должность.

*Амнистия* – полное или частичное освобождение от наказания лиц, совершивших преступления, либо замена этим лицам назначенного судом наказания на более мягкое.

*Апелляция* – одна из форм обжалования судебного постановления (как по уголовному, так и по гражданскому делу), при которой дело рассматривается по существу судом второй инстанции по жалобам сторон и в пределах изложенных в жалобах доводов.

*Аппарат государственный* – система органов, практически осуществляющих государственную власть и функции государства. В узком смысле – совокупность исполнительных (административных) органов власти, выполняющих повседневную работу управления государством.

## Б

*Белолитцы* – люди, купившие общинную землю, но не вступившие в общину.

*Ближняя канцелярия* – в начале XVIII в. орган административно-финансового контроля над всеми государственными учреждениями.

*Бурмистерская палата* – учреждение для сбора прямых налогов, затем – центральное казначейство.

*Боярская дума* – совещательный орган при царе, великом князе. Высший совет при князе (с 1547 – при царе) в Русском государстве X – нач. XVIII в.; состояла из представителей феодальной аристократии. Боярская дума носила законосовещательный характер, участвовала в обсуждении вопросов законодательства, внешней политики, внутреннего государственного устройства, религии и т.д.

*Буржуазия* – господствующий класс капиталистического общества, обладающий собственностью на средства производства и существующий за счет эксплуатации наемного труда.

*Белые слободы* – освобожденные от государства тягла как принадлежавшие боярам и монастырям.

## В

*Вече* – народное собрание в древней и средневековой Руси для обсуждения общих дел. Возникло из племенных собраний славян.

*Вещное право* – субъективное гражданское право, объектом которого является вещь. Лицо, обладающее В.п., осуществляет его самостоятельно, не прибегая для этого к каким-либо определенным действиям, содействию других обязанных лиц. Собственник вещи владеет, пользуется и распоряжается ею по своему усмотрению в пределах, установленных законом.

*Волюнтаризм* – деятельность, не считающаяся с объективными закономерностями и реальными возможностями, характерная произвольными решениями.

*Воинские артикулы* – свод военно-уголовного законодательства в начале XVIII в. Военное положение – особый правовой режим, устанавливаемый при чрезвычайной обстановке и характеризующийся введением в действие чрезвычайных мер в интересах обороны государства или для обеспечения общественного порядка и государственной безопасности.

*Волостель* – должностное лицо в России XI–XVI вв., управляющее волостью от имени великого князя или удельного князя и ведавшее административными и судебными делами.

*Волостной сход* – орган местного крестьянского сословного управления в дореволюционной России, созданный после реформы 1861 г. Состоял из должностных лиц и десятников (по одному от 10 дворов).

*Вотчина* – 1) комплекс феодальной земельной собственности (земля, постройки, живой и мертвый инвентарь) и связанных с нею прав на феодально-зависимых крестьян; 2) вид феодальной земельной собственности в России.

*Вотчинный суд* – в царской России в XVI–XVII вв. до отмены крепостного права суд, осуществлявшийся самими боярами, а затем помещиками над их крепостными.

*Всероссийский съезд советов* – по Конституциям РСФСР 1918 и 1925 гг. высший орган государственной власти РСФСР.

*Вервь* – соседская община.

*Вира* – штраф за убийство, поступающий в казну.

*Видок* – по Русской Правде свидетель – очевидец преступления, дающий показания в судебном процессе.

*Выкупные платежи* – деньги, которые крестьянин выплачивал в рассрочку государству.

## Г

*Глава государства* – высшее должностное лицо, считающееся верховным представителем государства и, как правило, носителем исполнительной власти.

*Глава исполнительной власти* – высший руководитель органов государственного управления на общественном или региональном уровне либо органов местного самоуправления.

*Государственный совет* – высшее законосовещательное учреждение Российской империи в 1810–1906 гг.

*Государственный строй* – система социальных, экономических и политических правовых отношений, устанавливаемых и закрепляемых нормами конституционного права.

*Гражданское общество* – общество с развитыми экономическими, культурными, правовыми и политическими отношениями между его членами, независимое от государства, но взаимодействующее с ним; общество высокого социального, экономического, политического, культурного и морального статуса, развитые правовые отношения, созданные совместно с государством.

*Гости* – сначала иностранные купцы, позже привилегированная верхушка русских купцов.

*Головничество* – выплата родственникам убитого.

*Губа* – территориальный округ в Русском государстве в XVI–XVII вв., власти которого осуществляли в основном судебноплицейские функции.

*Губернатор* – в дореволюционной России высший правительственный чиновник в губернии, осуществляющий административные, политические и военные функции.

*Губные учреждения* – органы местного управления, возникшие в России в XVI в. вводились на основании губных грамот.

## Д

*Декларация* – официальное провозглашение государством, партией, международными, государственными организациями основных принципов; объявление, заявление частного лица или организациями.

*Декрет* – наименование правового акта. После Октябрьской (1917 г.) революции в России в форме Д. издавались законодательные акты съездов Советов, ВЦИК, СНК РСФСР. Конституцией СССР 1924 г. право издания Д. было предоставлено ЦИК СССР и СНК СССР. Конституция 1936 г. не предусматривает издания законодательных актов, именуемых Д.

*Дикая вира* – штраф за убийство, взимаемый с общины, если она не выдает убийцу или он не найден.

*Доска* – частная расписка.

*Диссидент* – инакомыслящий человек, не согласный с господствующей идеологией, мировоззрением, с существующим строем.

*Дуалистическая монархия* – один из двух видов конституционной монархии, наряду с парламентарной. Является исторически переходной формой от абсолютной монархии к парламентской.

## З

*Завещание* – распоряжение гражданина своим имуществом на случай смерти, сделанное в установленном законом порядке, а также сам документ, которым оно оформляется.

*Земский исправник* – глава уездной администрации.

*Закуп* – человек, работающий на господина за купу (заем).

*Заповедные лета* – запрещение крестьянских переходов от одного землевладельца к другому.

*Земства* – выборные органы губернского и уездного самоуправления.

*Земская изба* – выборный орган местного самоуправления, создан на местах в результате земской реформы Ивана IV. З.и. состояла из возглавляющего ее земского старосты, земского дьячка и целовальников. При Петре I по указу 1699 г. превращены в органы городского самоуправления. В 1721–1724 гг. заменены магистратами и ратушами.

*Земские соборы* – центральные сословно-представительные учреждения России в середине XVI–XVII вв.

## И

*Иммунитет* – в конституционном праве привилегия должностных лиц государства некоторых категорий, заключающаяся в их неприкосновенности. Различаются парламентский, президентский и судейский И.

*Инфляция* – избыточная масса бумажных денег, их обесценивание, падение покупательной способности.

*Источники права* – формы закрепления (внешнего выражения) правовых норм. Основными видами И.п. в современных правовых системах являются нормативно-правовые акты и правовые обычаи, судебные процедуры, а также иногда международные и внутригосударственные договоры.

## К

*Кабала* – тяжелая форма личной зависимости, обычно связанная с займом. На Руси термин «кабала» появился на рубеже XIV–XV вв. К. назывались также юридические акты, оформлявшие долговые обязательства.

*Кабальные холопы* – разновидность холопов, появившаяся в XV в., чья зависимость возникла в результате денежного займа, за проценты которой К.х. служили в хозяйстве кредитора до уплаты долга.

*Княжата* – наименование в России XV–XVII вв. потомков удельных князей (Рюриковичей и Гедиминовичей).

*Князь* – глава феодального монархического государства или удельного политического образования в IX–XVI вв. у славян и некоторых других народов.

*Кодификация* – собрание законов, одна из форм систематизации законов и иных нормативных актов, регулирующих одну из областей общественных отношений.

*Коллегиальность* – принцип управления, при котором руководство осуществляется группой лиц, обладающих равными обязанностями и правами в решении вопросов отнесенных к компетенции данного органа.

*Коллегии* – в России в XVIII в. центральные учреждения, ведавшие отдельными отраслями государственного управления.

*Конфронтация* – противоборство, столкновение социальных систем, идейно-политических принципов, убеждений.

*Коррупция* – продажность, подкуп общественных и политических деятелей, должностных лиц.

*Колесование* – вид квалифицированной казни, раздробление тела окованным колесом.

*Кошки* – четыреххвостная плеть.

*Концессия* – договор на сдачу в эксплуатацию на определенных условиях природных богатств, предприятий и других хозяйственных объектов, принадлежащих государству или муниципалитетам.

*Кормление* – способ содержания должностных лиц за счет местного населения на Руси до середины XVI в.

*Крепостное право* – совокупность юридических норм феодального государства, закреплявших наиболее полную и суровую форму крестьянской зависимости при феодализме.

*Кулачество* – деревенская буржуазия, возникшая в крестьянской среде в ходе развития крестьянского производства.

## Л

*Лихой человек* – особо опасный преступник.

*Линьки* – канат с узлами, применялся при наказаниях матросов.

*Либерализм* – система взглядов, ориентированных на достижение прогресса и социальной гармонии на основе свободы предпринимательства, парламентского строя, частной собственности и демократических свобод.

*Любечский съезд 1907 г.* – съезд русских князей, состоявшийся в г. Любече (на Днепре) с целью договориться о прекращении междукняжеских распрей из-за уделов и сплотиться против половцев.

## М

*Магистрат* – в России орган городского сословного управления, который ведал судебными, полицейскими, хозяйственными и финансовыми вопросами.

*Манифест* – 1) торжественное обращение, декларация какой-либо организации, содержащая изложение политических взглядов; 2) акт главы государства или высшего органа власти, обращенный к народу в связи с каким-либо крупным политическим событием.

*Менталитет* – склад ума, мироощущение, мировосприятие.

*Мануфактура* – капиталистическое предприятие, основанное на разделении труда и ручной ремесленной технике.

*Мена* – в гражданском праве один из видов договоров, в силу которого между сторонами производится обмен одного имущества на другое.

*«Мерило праведное»* – юридический сборник Древней Руси, созданный в XII–XIII вв., пособие для судей, в первой части которого содержатся оригинальные и переводные «слова» и поучения праведных и неправедных судах и судьях, а во второй – церковные и светские законы Византии, а также древние памятники славянского и русского права.

*Меркантилизм* – экономическая политика периода раннего капитализма, выражавшаяся в активном вмешательстве государства в хозяйственную жизнь. Включала в себя протекционизм – поощрение развития собственной промышленности и торговли.

*Местничество* – система феодальной иерархии в Русском государстве в XV–XVII вв., заключавшаяся в том, что тот из феодалов, который считал свое происхождение более древним, благородным и знатным, личные свои заслуги значительными, занимал место ближе к царю и, соответственно, претендовал на более высокую должность.

*Месячина* – содержание, которое получали от помещиков крепостные крестьяне, лишённые земельные наделов и переведённые на барщину, в т.ч. дворовые люди.

*Майморат* – преимущественное наследование имущества младшим родственником семьи. Принцип М. был закреплён ст. 100 Троицкого списка Русской Правды.

*Мирские повинности* – в дореволюционной России натуральные и денежные повинности, возлагаемые на сельские и волостные крестьянские общества сверх государственных и земских соборов.

*Мостовщина* – 1) феодальная повинность, впервые законодательно закреплённая в «Уставе Ярослава о мостех». Население города и деревни было обязано строить и ремонтировать дороги и мосты или платить «мостовые деньги»; 2) пошлина с возов и товаров, провозимых по мостам. Мытник – сборщик рыночных пошлин в Киевской Руси.

## Н

*Народничество* – идеология и движение разночинной интеллигенции, господствовавшие на буржуазно-демократическом этапе освободительной борьбы в России (1861–1895 гг.) и отражавшие интересы крестьянской демократии.

*Новоприходцы* – категория феодально-зависимого населения Руси в XV–XVII вв., обедневшие крестьяне, чаще всего утратившие свой земельный надел и не имевшие средств вести собственное хозяйство.

## О

*Оброк* – продуктовые или денежные платежи, выплачиваемые феодально-зависимыми крестьянами феодалам в качестве продуктовой или денежной феодальной земельной ренты.

*Обязательственное право* – совокупность гражданско-правовых норм, регулирующих отношения по передаче имущества от одного участника экономического оборота другому.

*Окольничий* – придворный чин и должность в Русском государстве XIII – нач. XVIII вв.



*Опричнина* – 1) название государственного удела в 1565–1572 г. (его территории, войск, учреждений); 2) наименование внутренней политики Ивана IV Грозного в те же годы.

*Особый государственный удел*, где было особое управление и войско, ставшее карательной организацией.

*Оговор* – показания, данные под пыткой.

*Отморщина* – наследование по закону. Отработки – в России система обработки помещичьей земли во второй половине XIX – нач. XX вв. трудом и инвентарем крестьян за арендованную землю, ссуды хлебом или деньгами, за потравы, лесные материалы и т.д.

*Отрезки* – земля, которой лишились крестьяне в России в результате проведения крестьянской реформы 1861 г.

*Отруб* – земельный участок в России нач. XX в., выделявшийся из общинной наделной земли в частную собственность отдельным крестьянам.

## II

*Подряд* – в гражданском праве договор, по которому одна сторона (подрядчик) обязуется за свой риск выполнить определенную работу по заданию другой стороны (заказчика) из ее или своих материалов, а заказчик обязуется принять и оплатить выполненную работу.

*Подсудность* – разграничение между судами дел, подлежащих рассмотрению по первой инстанции.

*Подушная подать* – основной прямой налог в России XVIII–XIX вв. Введен Петром I в 1724 г. взамен подворного обложения. П.п. облагалось все мужско население податных сословий.

*Пожилое* – пошлина в России конца XV–XVII вв., которую уплачивал крестьянин при уходе от своего владельца за неделю до и неделю после Юрьева дня осеннего.

*Полюдьё* – ежегодный объезд подвластного населения древнерусскими князьями, боярами-воеводами и их дружинниками в X–XIII вв. с целью кормления и сбора податей.

*Поместная система* – возникла в виде раздачи великим князем (царем) земель в пользование дворянам в Русском государстве XV–XVII вв. при условии несения ими государственной службы, в основном военной.

*Поместный приказ* – один из центральных органов России середины XVI – нач. XVIII вв.

*Посессионные крестьяне* – крепостные крестьяне, закрепленные за мануфактурой и составляющие с ней единое целое (не могли продаваться отдельно от нее).

*Посадник* – глава исполнительной власти в Новгородской феодальной республике, следивший за выполнением решений вече и охраняющий интересы города перед приглашенными князьями.

*Протекционизм* – экономическая политика государства, направленная на поддержку национальной экономики путем установления торгово-политических барьеров, ограждающих внутренний рынок от иностранной конкуренции.

*Перевет* – государственная измена.

*Позовник* – судебный исполнитель.

*Позовница* – судебная повестка.

*Поле* – судебный поединок и место поединка.

*Поличное* – вещественное доказательство.

*Посул* – взятка.

*Правеж* – битье палкой, кнутом или розгами неплатежеспособного должника на площади.

*Продажа* – штраф за мелкие преступления, поступавший в казну.

*Приказные губы* – органы отраслевого (приказного) управления на местах.

*Присутствие* – тот отдел учреждения, где принимались решения.

*Профос* – низший чин, следивший за чистотой отхожих мест.

*Правовое государство* – тип государства, в котором функционирует режим конституционного правления, существует развитая, непротиворечивая правовая система и эффективная судебная власть, реальное разделение властей, их эффективное взаимодействие и взаимный контроль, развитый социальный контроль политики и власти. В основу правового государства заложено равенство власти, гражданина, общества и права, их правовое равенство перед законом. Высшая власть в правовом государстве – власть закона.

*Приватизация* – передача государственной собственности за плату или безвозмездно в частную собственность.

*Просвещенный абсолютизм* – политика в ряде европейских монархий во второй половине XVIII в., заключавшаяся в уничтожении или преобразовании «сверху» наиболее устаревших феодальных институтов. Используя популярность идей просвещения, монархи изображали свое правление как союз философов и государей.

## Р

*Работные люди* – наименование рабочих на промыслах и промышленных предприятиях России XVII – пер. пол. XIX вв.

*Разночинцы* – межсословная категория населения России XVIII–XIX вв., выходцы из духовенства, купечества, мещанства, крестьянства, мелкого чиновничества и обедневшего дворянства, получившие образование и оторвавшиеся от своей прежней социальной среды.

*Разрядный приказ* – центральное государственное учреждение России XVI–XVII вв., ведавшее служилыми людьми, военным управлением, а также южными городами.

*Раскол* – религиозно-общественное движение, возникшее в России в середине XVII в., поводом для возникновения которого послужила церковно-обрядная форма, которую в 1653 г. начал проводить патриарх Никон с целью укрепления церковной организации.

*Ревизия* – в России XVIII–XIX в. перепись податного населения.

*Регентство* – в монархических государствах временное коллегиальное (регентский совет) или единоличное (регент) осуществление полномочий главы государства в случае вакантности престола, малолетства, продолжительности болезни, недееспособности или длительного отсутствия монарха.

*Резы* – проценты по найму.

*Рота* – клятва.

*Рукоприкладство* – подписи свидетелей сделки.

*Расправная палата Сената* – апелляционная инстанция, рассматривающая дела местных судов и администраций.

*Розыскной процесс* – форма судебного процесса, при котором обвинение и разрешение дела сосредотачивалось в руках одних и тех же лиц.

*Рядовичи* – 1) в Древней Руси лица, заключавшие с феодалом договор (ряд), ставивший их в определенную экономическую и личную зависимость; 2) в XIV–XVII вв. Р. назывались члены торговых корпораций, владельцы лавок в торговых рядах, а также жители рядков – торгово-ремесленных поселений.

## С

*Своз* – в русском государстве XV–XVII вв. розыск и возвращение беглых крестьян органами феодального государства и вотчинной администрации.

*Сенат* – высший орган управления в России, превратившийся в XIX в. в высший орган суда и надзора.

*Стагфляция* – негативные процессы в экономике, сопровождающиеся застоем производства и торговли в сочетании с высоким уровнем (иногда скрытым) инфляции.

*Секуляризация* – процесс обращения государством церковной собственности (прежде всего – земель) в светскую.

*Свод* – очная ставка.

*Смерды* – наименование феодально-зависимых крестьян в Древней Руси и в некоторых других славянских странах.

*Смесный суд* – смешанный суд, состоявший из представителей центра и местных властей.

*Смирительные дома* – места содержания лиц, арестованных во внесудебном порядке за «непотребное» и невоздержанное житье.

*Собор* – 1) представительный орган у некоторых южно-славянских народов; 2) собрание светских и духовных чинов для решения важнейших дел в России XVI–XVII в.

*Советы крестьянских депутатов* – выборные политические организации, впервые возникшие в ряде мест России в ходе революции 1905–1907 гг., в ходе февральской революции 1917 г., создавались как органы революционной власти.

*Сотни посадские* – средневековые объединение торгово-ремесленного населения русских феодальных городов в XI–XVIII вв.

*Ссуда* – в гражданском праве вид договора займа, предоставляемого в денежной или натуральной форме.

*Страдники* – на Руси XIV–XVI в. холопы, посаженные на землю и обязанные обрабатывать барскую пашню.

## Т

*Тать* – вор.

*Тиун* – должностное лицо в хозяйстве князя, его слуга и домовый управитель.

*Торговая казнь* – вид уголовного наказания, возникший в XV в. и заключающийся в публичном битье кнутом на торговых площадях и других присутственных местах.

## У

*Указ* – нормативный акт главы государства или постоянного коллегиального органа, который создается высшим представительным органом государственной власти.

*Урок* – возмещение потерпевшему от мелкого преступления.

*Устав о благочинии* – сборник норм судебного права.

## Ч

*Частная собственность* – имущество, принадлежавшее гражданину как лицу физическому.

*Частный поверенный* – адвокат низшей категории, введенный в царской России судебной реформой 1864 г.

*«Черносошные крестьяне»* – крестьяне, принадлежавшие государству.

*Частный пристав* – глава полицейского управления в части (округе) города.

*Чрезвычайное положение* – правовое положение в стране или отдельных ее районах, которое вводится в связи с исключительными обстоятельствами в мирное или военное время.

### Ш

*Шайка* – группа из двух и более лиц, которые заранее организовались для совершения одного или нескольких преступлений.

*Штраф* – денежное наказание, мера имущественного воздействия на лиц (граждан, юридических лиц), виновных в нарушении определенных правовых норм.

*Шельмование* – позорная процедура объявления шельмой, лишение прав и достоинств.

*Шпицрутены* – толстые прутья. Применялись, когда виновато прогоняли через строй.

### Э

*Этатизм* (фр. государство) – направление общественной мысли, рассматривающее государство как высший результат и цель общественного развития.

*Эпитимьи* – специфические церковные наказания (IX–XII в.) за преступления, отнесенные к компетенции церковного суда.

## **IV. СПИСОК РЕКОМЕНДУЕМОЙ ЛИТЕРАТУРЫ**

### **4.1. Сборники документов**

- Декреты советской власти. Т. 1–VIII. – М., 1957–1978.
- История государства и права России. В документах и материалах. 1930–1990-е гг. – Минск, 2000.
- История государства и права СССР: сб. документов. Т. 1,2. – М., 1968.
- Памятники русского права. Т. 1–8. – М., 1952–1961.
- Российское законодательство X–XX вв.: в 9 т. – М., 1984–1994.
- Отечественное законодательство XI–XX вв.: в 2 ч. / под ред. О.Н. Чистякова. – М., 2004.
- Хрестоматия по истории государства и права СССР. Дооктябрьский период. – М., 1998.
- Хрестоматия по истории отечественного государства и права (послеоктябрьский период). – М., 1998.

### **4.2. Учебники, учебные пособия**

- Исаев, И.А. История государства и права России / И.А. Исаев. – М., 2010.
- Рогов, В.А. История государства и права России IX – начала XX веков / В.А. Рогов. – М., 1995.
- Стешенко, Л.А., Шамба, Т.М. История государства и права России: академический курс: в 2 т. / Л.А. Стешенко, Т.М. Шамба. – М., 2003.
- Тимофеева, А.А. Проблемы становления и развития российской государственности / А.А. Тимофеева. – М.: Флинта, 2011.

### **4.3. Дополнительная материалы**

- Абдулатипов, Р.Г. Федерализм в истории России: в 3 кн. / Р.Г. Абдулатипов. – М., 1992.
- Аврех, А.Я. Царизм и IV Дума / А.Я. Аврех. – М., 1991.
- Аврех, А.Я. П.А. Столыпин и аграрная реформа в России / А.Я. Аврех. – Л., 1981.
- Алексин, Ю.Г. Судебник Ивана III: традиции и реформа / Ю.Г. Алексин. – СПб., 2001.
- Альшиц, Д.Н. Начало самодержавия в России / Д.Н. Альшиц. – Л., 1988.
- Анисимов, Е.В. Время петровских реформ / Е.В. Анисимов. – Л., 1989.

Архипова, Т.Г. История государственной службы в России (XVIII – XX вв.) / Т.Г. Архипова. – М., 2000.

Барсенков, А.С. Введение в современную российскую историю / А.С. Барсенков. – М., 2002.

Беляев, И.Д. История русского законодательства / И.Д. Беляев. – СПб., 1999.

Буганов, В.И. Петр Великий и его время / В.И. Буганов. – М.: Молодая гвардия, 1990.

Бушуев, С., Миронов, Г. История государства Российского. Кн. 1: IX–XVI вв. / С. Бушуев, Г. Миронов. – М., 1991.

Бушуев, С.А. История государства Российского. Кн. 2 / С.А. Бушуев. – М., 1991.

Васильев, А.В. Законодательство и правовая система дореволюционной России / А.В. Васильев. – СПб., 2004.

Виленский, Б.В. Судебная реформа и контрреформа в России / Б.В. Виленский. – Саратов, 1969.

В борьбе за власть: страницы политической истории России XVIII в. – М.: Мысль, 1988.

Василевский, И.М. Романовы: Портреты, характеристики / И.М. Василевский. – Новосибирск: Маяк, 1991.

Васильева, Н.И. Первая российская революция и самодержавие: Государственно-правовые проблемы / Н.И. Васильева; под ред. А.И. Королева. – Л.: Изд-во ЛГУ, 1975.

Владимирский-Буданов, М.Ф. Обзор истории русского права / М.Ф. Владимирский-Буданов. – Ростов н/Д: Феникс, 1995.

Власть и оппозиция. Российский политический процесс XX столетия. – М., 1995.

Власть и реформы. От самодержавной к советской России. – СПб., 1996.

Верховцев, С.А. История российской государственности: в 2 т. / С.А. Верховцев. – М., 2002.

Гиммельсон, В.Г. Формирование советской политической системы (1917–1923 гг.) / В.Г. Гиммельсон. – М., 1995.

Горинов, М.М. От Древней Руси к императорской России / М.М. Горинов и др. – М., 1994.

Государство и право в XVIII в. – М., 1985.

Государственные учреждения в России XVI–XVIII вв. – М., 1991.

Демидов, В.А. Россия: политика и политика. 1985–2000 / В.А. Демидов. – Новосибирск, 2002.

Демин, В.А. Государственная Дума России. (1906–1917 гг.). Механизм функционирования / В.А. Демин. – М., 1996.

Дмитриев, Ю.А., Черкашин, Е.Ю. Законодательные органы России от Новгородского веча до Федерального собрания (сложный пункт от

патриархальной традиции к цивилизму) / Ю.А. Дмитриев, Е.Ю. Черкашин. – М., 1995.

Ефремов, Н. История телесных наказаний в России / Н. Ефремов. – СПб., 1994.

Ефремова, Н.Н. Министерство юстиции Российской империи. 1802–1917 г. / Н.Н. Ефремова – М., 1983.

Ефремова, Н.Н. Судостроительство в России в XVIII – пер. пол. XIX вв.: историко-правовое исследование / Н.Н. Ефремова. – М., 1983.

Ерошкин, Н.П. История государственных учреждений дореволюционной России / Н.П. Ерошкин. – М., 1983.

Законодательство Петра I. – М., 2002.

Законодательство Екатерины II: в 2 т. – М., 2003.

Зубкова, Е.Ю. Общество и реформы. 1945–1964 гг. / Е.Ю. Зубкова. – М., 1988.

Исаев, И.А. Толковый словарь древнерусских юридических терминов / И.А. Исаев. – М., 2001.

Исаев, И.А. История России. Традиции государственности / И.А. Исаев. – М., 1995.

Исаев, И.А. История России. Правовые традиции / И.А. Исаев. – М., 1996.

История отечественного государства и права в схемах и таблицах. – М., 2000.

Каменский, А.Б. Российская империя в XVIII в.: традиции и модернизация / А.Б. Каменский. – М., 1994.

Казанцев, С.М. История царской прокуратуры / С.М. Казанцев. – СПб., 1993.

Коржихина, Т.П., Семин, А.С. История российской государственности / Т.П. Коржихина, А.С. Семин. – М., 1995.

Кожевников, В.М. История советского суда (1917–1936 гг.) / В.М. Кожевников. – М., 1997.

Кольчева, Е.Н. Холопство и крепостничество (XV–XVI вв.) / Е.Н. Кольчева. – М., 1971.

Коржихина, Т.П. История государственных учреждений СССР / Т.П. Коржихина. – М.: Высшая школа, 1986.

Краснов, Ю.С. Российская государственность: эволюция институтов власти и проблемы их модернизации / Ю.С. Краснов. – М., 2001.

Коротких, М.Г. Самодержавие и судебная реформа 1864 г. в России / М.Г. Коротких. – Воронеж, 1989.

Костомаров, Н.И. Русская история в жизнеописаниях ее главнейших деятелей / Н.И. Костомаров. – М.: Эксмо, 2004.

Курицын, В.М. Буржуазные реформы государственного аппарата и развитие права в 60–80 гг. XIX в. / В.М. Курицын – М., 1992.



- Курицын, В.М. История государства и права России (1929–1940) / В.М. Курицын. – М.: Международные отношения, 1998.
- Кутафин, О.В. Судебная власть в России. История. Документы: в 6 т. / О.В. Кутафин, В.М. Лебедев, Г.Ю. Селигин. – М., 2003.
- Кони, А.В. Избранное / А.В. Кони. – М., 1989.
- Коровин, В.В. История отечественных органов безопасности / В.В. Коровин. – М., 1998.
- Леонтьев, А.К. Образование приказной системы управления в русском государстве / А.К. Лебедев. – М., 1965.
- Лимонов, Ю.А. Владимиро-Суздальская Русь: очерки социально-политической истории / Ю.А. Лимонов. – Л.: Наука, 1987.
- Маньков, А.Г. Уложение 1649 г. – кодекс феодального права России / А.Г. Маньков. – Л.: Наука, 1980.
- Медушевский, А.Н. Утверждение абсолютизма в России: сравнительно-историческое исследование / А.Н. Медушевский. – М., 1994.
- Мироненко, С.В. Самодержавие и реформы. Политическая борьба в России: сравнительно-историческое исследование / С.В. Мироненко. – М., 1994.
- Моисеев, В.В. История государственного управления России / В.В. Моисеев. – М., 2010.
- Момотов, В.В. Учреждение русского средневекового права в IX–XIV вв. / В.В. Момотов. – М., 2003.
- Нерсесянц, В.С. Право – математика свободы. Опыт прошлого и перспективы / В.С. Нерсесянц. – М., 1996.
- Носов, Н.Е. Становление сословно-представительных учреждений в России: изыскания о земской реформе Ивана Грозного / Н.Е. Носов. – Л.: Наука, 1969.
- Омельченко, О.А. «Законная монархия» Екатерины II. Просвещенный абсолютизм в России / О.А. Омельченко. – М., 1993.
- Пайпс, Р. Россия при старом режиме / Р. Пайпс; пер. с англ. – М.: Независимая газета, 1993.
- Политическая история: Россия – СССР – Российская федерация: в 2 т. – М., 1996.
- Постовой, Н.В. Местное самоуправление. История. Теория. Практика / Н.В. Постовой. – М., 1995.
- Портнов, В.П., Славин, М.М. Этапы развития советской Конституции (Историко-правовое расследование) / В.П. Портнов, М.М. Славин. – М.: Наука, 1982.
- Пушкарев, С.Г. Обзор российской истории / С.Г. Пушкарев. – М., 1996.
- Протасов, Л.Г. Всероссийское Учредительное собрание: история рождения и гибели / Л.Г. Протасов. – М., 1997.

- Развитие русского права в XV – пер. пол. XVII вв. / отв. ред. В.С. Нерсисянц. – М., 1986.
- Развитие русского права во втор. пол. XVII–XVIII вв. / отв. ред. В.С. Нерсисянц. – М., 1992.
- Развитие кодификации советского законодательства. – М., 1968.
- Реабилитация: Политические процессы 30–50-х гг. / под. общ. ред. Ан. Яковлева. – М.: Политиздат, 1991.
- Рогов, В.А. Государственный строй Древней Руси / В.А. Рогов. – М., 1988.
- Рогов, В.А. Уголовное право и карательная политика в русском государстве XV–XVII вв. / В.А. Рогов. – М., 1986.
- Российская государственность: опыт и перспективы изучения. – М., 1995.
- Рыбаков, Б.А. Киевская Русь и русские княжества XII–XIII вв. / Б.А. Рыбаков. – М., 1982.
- Соболева, Н.А., Артамонов, В.А. Символы России: Очерки истории государственной символики России / Н.А. Соболева, В.А. Артамонов. – М.: Панорама, 1993.
- Сафронов, М.М. Проблема реформ в правительственной политике XVIII–XIX вв. / М.М. Сафронов. – Л., 1988.
- Сахаров, А.И. Образование и развитие российского государства в XIV–XVII вв. / А.И. Сахаров. – М., 1980.
- Сборник документов Великой Отечественной войны 1941–1945 гг. – М., 1981.
- Сенин, А.С. История российской государственности: учеб. пособие / А.С. Селин. – М., 2003.
- Семидеркин, Н.А. Создание первого брачно-семейного кодекса / Н.А. Семидеркин. – М., 1989.
- Сокольский, Ю.М. Цари и министры (популярные очерки) / Ю.М. Сокольский. – СПб., 1998.
- Советское общество: возникновение, развитие, исторический финал: в 2 т. – М., 1997.
- Сизиков, М.Н. История полиции России (1718–1917 гг.) / М.Н. Сизиков. – М., 1992.
- Сизиков, М.Н. История государства и права России с конца XVII до начала XIX века / М.Н. Сизиков. – М., 1998.
- Смолярчук, В.И. А.Ф. Кони и его окружение / В.И. Смолярчук. – М., 1990.
- Степанов, И.М. Уроки и парадоксы российского конституционализма / И.М. Степанов. – М., 1996.
- Страна гибнет сегодня. Воспоминания о Февральской революции 1917 г. – М., 1991.

Суд присяжных в России: громкие уголовные процессы 1864–1917 гг. – Л., 1991.

Творогов, О.В. Древняя Русь: события и люди / О.В. Творогов. – СПб., 1994.

Толковый словарь языка Совдепии. – СПб., 1998.

Троицкий, С.М. Россия в XVIII в. / С.М. Троицкий. – М., 1982.

Хуторский, В.Я. История России: советская эпоха (1917–1993) / В.Я. Хуторский. – М., 1995.

Цатурова, М.Н. Русское семейное право XVI–XVII вв. / М.Н. Цатурова. – М., 1991.

Черепнин, Л.В. Земские соборы Русского государства в XV–XVII вв. / Л.В. Черепнин. – М., 1987.

Черкасова, Н.В. Формирование и развитие адвокатуры в России в 60–80-е гг. XIX в. / Н.В. Черкасова. – М., 1987.

Чибыряев, С.А. Великий русский реформатор: Жизнь, деятельность, политические взгляды М.М. Сперанского / С.А. Чибыряев. – М., 1989.

Швеков, Г.В. Первый советский уголовный кодекс / Г.В. Швеков. – М., 1970.

Шмидт, С.О. Становление российского самодержавства / С.О. Шмидт. – М., 1973.

Штамм, С.И. Судебник 1497 г. / С.И. Штамм. – М., 1956.

Юшков, С.В. История государства и права России (IX–XIX вв.) / С.В. Юшков. – Ростов н/Д: Феникс, 2003.

Юридический энциклопедический словарь. – М., 1997.

# СОДЕРЖАНИЕ

ВВЕДЕНИЕ .....	3
I. ОРГАНИЗАЦИОННО-МЕТОДИЧЕСКИЕ УКАЗАНИЯ ПО ИЗУЧЕНИЮ ДИСЦИПЛИНЫ.....	4
1.1. Особенности изучения дисциплины .....	4
1.2. Цели и задачи изучения дисциплины.....	5
1.3. Место дисциплины в структуре ООП .....	6
1.4. Компетенции обучающегося, формируемые в результате освоения дисциплины .....	6
1.4. Связь с другими дисциплинами.....	9
1.5. Виды и формы контроля знаний студентов.....	9
1.6. Критерии оценки знаний, умений, владений.....	10
1.7. Методические рекомендации по организации самостоятельной работы.....	10
II. ВИДЫ И СОДЕРЖАНИЕ САМОСТОЯТЕЛЬНОЙ РАБОТЫ СТУДЕНТОВ .....	18
2.1. Тематика семинарских занятий .....	18
2.2. Темы эссе .....	81
2.3. Контрольные вопросы для самостоятельной проверки знаний по истории отечественного государства и права.....	84
2.4. Тесты для самопроверки .....	86
III. СЛОВАРЬ ОСНОВНЫХ ЮРИДИЧЕСКИХ ТЕРМИНОВ ПО ИСТОРИИ ОТЕЧЕСТВЕННОГО ГОСУДАРСТВА И ПРАВА .....	130
IV. СПИСОК РЕКОМЕНДУЕМОЙ ЛИТЕРАТУРЫ .....	142

---

Учебное издание

Тимофеева Алла Александровна

## **ИСТОРИЯ ОТЕЧЕСТВЕННОГО ГОСУДАРСТВА И ПРАВА**

Учебно-практическое пособие

Редактор Л.И. Александрова

Компьютерная верстка М.А. Портновой

Подписано в печать 15.07.13. Формат 60×84/16.

Бумага писчая. Печать офсетная. Усл. печ. л. 8,6.

Уч.-изд. л. 9,3. Тираж 200 экз. Заказ

---

Издательство Владивостокского государственного университета  
экономики и сервиса

690014, Владивосток, ул. Гоголя, 41

Отпечатано во множительном участке ВГУЭС

690014, Владивосток, ул. Гоголя, 41